



eMobility

Ladelösungen für Elektrofahrzeuge

se.com/ch/emobility

Life Is On

Schneider
Electric

Ganzheitlich.



ECOSTRUXURE FOR EMOBILITY

“

EcoStruxure for eMobility ist eine ganzheitliche Lösung, die über die reine Ladeinfrastruktur hinausgeht und das gesamte Ökosystem der Elektromobilität miteinander verbindet. Dadurch wird ein optimierter Betrieb mit Abrechnung und einer sauberen Energiemanagementstrategie für Haushalte, Gebäude und Flotten möglich. Ausfallzeiten werden minimiert und Kosteneinsparungen maximiert.”



Marvin Wittwer
Key Account Manager & Business Development eMobility Schweiz

Profitieren Sie von einer End-to-End-Lösung aus einer Hand



BREITES PRODUKTPORTFOLIO
EVlink-Ladestationen

- Von der Heimpladestation bis zu Flottenlösungen für Endkunden
- Skalierbar für jedes Kundenbedürfnis
- Nachhaltige Green-Premium-Produkte

> Seite 6



INTELLIGENTES LASTMANAGEMENT
EcoStruxure EV Charging Expert

- Intelligentes Zonenmanagement
- Energiekostensparnis durch smarte Regeln und Zeitpläne
- Lokale Verwaltung und Überwachung der Ladestationen

> Seite 12



CLOUDBASIERTE STEUERUNG
EcoStruxure EV Advisor

- Intuitive Plattform für den Betrieb und die Abrechnung der Ladestationen
- Statistiken und Dashboards
- Software Updates und Wartung

> Seite 16



BESTMÖGLICHER SUPPORT
Schneider Electric & Feller

- Langjährige Erfahrung im Energiemanagement und in der Elektrifizierung
- Massgeschneiderte Servicepakete und Inbetriebnahmen
- Qualifizierte Servicetechniker

> Seite 23

400'000+
Ladestationen
weltweit installiert

50+
Länder weltweit
vertreten



















75 % des Produktsatzes von Schneider stammen aus Green Premium™-Angeboten, die sich durch hohe Transparenz und Umweltverträglichkeit auszeichnen.

Erfahren Sie mehr über
Green Premium



se.com/ch/emobility

Für jede Anwendung die passende Ladeinfrastruktur

	<p>ZUHAUSE</p> <p>Einfamilienhaus</p> 	<p>GEBÄUDE</p> <p>Mehrfamilienhaus </p> <p>Arbeitsplatz </p> <p>Zieldestination </p>			<p>FLOTTEN</p> <p>Unterwegs</p> 				
<p>APPS ANALYSE UND SERVICES</p>	<p>eMobility Services</p> <p>Maximieren Sie die Performance Ihrer EV-Infrastruktur, und sorgen Sie dafür, dass Ihre Anlagen während des gesamten Lebenszyklus – von der Beratung bis zur Modernisierung – unter optimalen Bedingungen laufen.</p> <p>EcoStruxure™ EV Advisor</p> <p>Behalten Sie den Überblick und die Kontrolle über Ihre EV-Ladeinfrastruktur, und vereinfachen Sie die Abrechnung und Überwachung.</p>  <p>Cloud-basierte Benutzeroberfläche</p>								
<p>LAST- MANAGEMENT</p>	<p>Peak Controller</p> 	<p>EcoStruxure™ EV Charging Expert</p> <p>Stellen Sie mit smarten Regeln sicher, dass Elektrofahrzeuge innerhalb der Energieverfügbarkeit der Gebäudeinfrastruktur geladen werden.</p> 			 <p>Benutzeroberfläche lokaler Controller</p>				
<p>LADE- STATIONEN</p>	<p>EVlink Home</p>  <p>11 kW</p>	<p>EVlink Pro AC / Pro AC Metal</p>  <p>3,7–22 kW</p>	<p>EVlink Pro AC / Pro AC Metal</p>  <p>3,7–22 kW</p>	<p>EVlink DC Ladestationen</p>  <p>120–180 kW</p>	<p>EVlink DC Ladestationen</p>  <p>120–180 kW</p>	<p>EVlink DC Ladestationen</p>  <p>120–180 kW</p>			
<p>ENERGIE- VERTEILUNG</p>	 <p>iMnx Acti9 Typ A-Si Canalis Acti9 iC60 iMnx iEM Acti9 Typ B Acti9 Typ A-Si</p> <p>Unterspannungsauslöser Fehlerstromschutzschalter EVlink Abgangskasten Leitungsschutzschalter Unterspannungsauslöser Energy Meters Fehlerstromschutzschalter Fehlerstromschutzschalter</p>								

Ladelösungen für das Einfamilienhaus

70 % aller Ladevorgänge von Elektroautos werden zu Hause getätigt. Genau für diesen Einsatzbereich wurde die Ladestation EVlink Home entwickelt. Sie ermöglicht das bequeme Aufladen zu Hause. EVlink Home benötigt keine Benutzerauthentifizierung und überzeugt nicht zuletzt durch sein innovatives und hochwertiges Design.

11 kW
max. Ladeleistung



Erfahren Sie mehr über Green Premium



EVlink Home



Merkmale

- Erhältlich in zwei Versionen: mit Stecker Typ 2 oder mit Kabel Typ T2
- Leistungsausgang: 16 A / 11 kW
- Keine Benutzerauthentifizierung notwendig
- User Interface:
 - Roter Not-Aus-Knopf auf der linken Seite
 - Statusanzeige über RGB-LEDs
- Lastmanagement via Power Line Communication (PLC) mit EVlink Peak Controller
- Integrierter DC-Fehlerstromschutzdetektor (6 mA)

Vorteile

Für den Fachmann

- Schnell installiert
- Sehr gutes Preis-/Leistungsverhältnis
- Verfügbarkeit beim Grosshandel
- Support durch Feller

Für den Endkunden

- Einfache und sichere Bedienung
- Einfache Kabelaufrollung
- Schlichtes, hochwertiges Design
- Erschwinglicher Preis

EVlink Home Datenblatt



EVlink Home Installations-Video



se.com/ch/evlinkhome

EVlink Home Peak Controller



Der EVlink Home Peak Controller ist ein System zur Regelung der Stromlast, das kontinuierlich die von der Ladestation an das Fahrzeug gelieferte Energie an die verfügbare Leistung des Hausanschlusses anpasst. Die verfügbare Leistung wird vom Peak Controller durch den Vergleich der Leistungsgrenze des Stromversorgers mit dem Verbrauch im Haus berechnet, der von einem Stromwandler an der Unterseite des Hauptschalters erfasst wird.

Merkmale

- Einsatz im Einfamilienhaus
- Überwachung des Hausanschlusskastens
- Kommunikation mit EVlink Home erfolgt durch Stromleitung (PLC = Power Line Communication)
 - Kein zusätzliches Gerät nötig
- Verfügbare Leistung wird ermittelt:
 - Durch Vergleich Leistungsgrenze Stromverbrauch/Eigenverbrauch
 - Ohne Solaranlage, da bidirektionale Messung nicht möglich, keine Prosumer Lösung möglich
- Stromwandler werden mitgeliefert.
- Schnelle Inbetriebnahme durch DIP-Switch

Systemarchitektur Einfamilienhaus

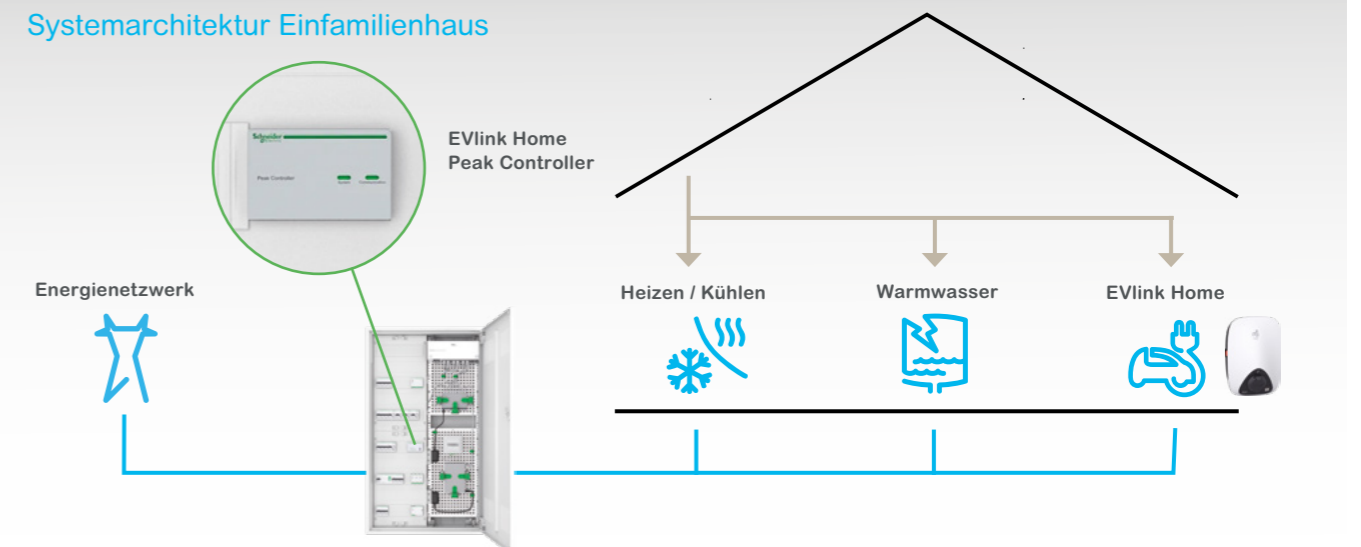

Ladelösungen für Mehrfamilienhäuser und kommerzielle Gebäude

EVlink Pro AC ist eine zuverlässige und intelligente Ladestation mit grösstmöglicher Effizienz und Nachhaltigkeit. Durch die Möglichkeit, diese in modular aufbaubare Metallkits zu integrieren, kann sie an unterschiedlichste Bedürfnisse angepasst werden und kommt so in Mehrfamilienhäusern, am Arbeitsplatz und an Zieldestinationen wie Einkaufszentren, Spitälern oder Hotels zum Einsatz.

3,7–22 kW
einstellbare Leistung



Erfahren Sie mehr über Green Premium



Ladestation EVlink Pro AC



Merkmale

- Ausführungen:
 - Mit und ohne Kabel Typ 2
 - Mit zusätzlicher Haushaltssteckdose
 - Wand- und Bodenausführungen
- Sicherheit:
 - Getrennte Strom- und Kommunikationskabel
 - Integrierter Schutz RCD Typ B oder Typ A möglich
 - Hilfsauslösung bei Unterspannung (MNx)
- Zukunftsfähig:
 - Ausführung mit MID zertifizierten Zählern in der Ladestation möglich
 - Zusatzmodul für ISO 15118 möglich
- Flexibilität:
 - Individualisiertes Design möglich
 - Einstellbare Lichtstärke mit 180°-LED
 - Leistungsausgang einstellbar: 3,7–22 kW
- Vernetzt:
 - Mobiles App für Inbetriebnahme
 - Fernüberwachung durch EV Charging Expert und EV Advisor
 - Kompatibel mit OCPP (1.6 Json, zukünftig 2.0.1) und Modbus
 - Versendung von Transaktionsdaten via E-Mail, FTP oder HTTPS Server
 - Integrierbares Modem

Vorteile

Für den Fachmann

- Leicht und schnell zu installieren
- Eine Ladestation für alle Leistungen
- Einfache Inbetriebnahme und Wartung
- Hohe Reparaturfreundlichkeit
- Verfügbarkeit beim Grosshandel
- Technischer Support durch Feller

Für den Betreiber

- Einfache Skalierbarkeit zusammen mit EV Charging Expert und EV Advisor
- Hohe Benutzerfreundlichkeit
- Grösstmögliche Effizienz und Nachhaltigkeit
- Hohe Betriebssicherheit

EVlink Pro AC Datenblatt



EVlink Pro AC Installations-Video



se.com/ch/evlinkproac



Durchdachtes Innenleben

Die clevere Konstruktion mit auswechselbaren Bestandteilen sorgt dafür, dass Installation und Wartung schnell und sicher ausgeführt werden können. Das spart nicht nur Zeit, sondern schafft auch Nachhaltigkeit, da bei einer Reparatur nur einzelne Teile und nicht die ganze Ladestation ausgetauscht werden muss.



EVlink Pro AC Metallkit - Für öffentliche Ladestationen

Für spezifische Anwendungen kann die EVlink Pro AC in ein Metallgehäuse, das als Set erhältlich ist, eingebaut werden.

Folgenden Varianten sind möglich:

- Wandmontage: 1 Ladestation
- Bodenstehend: 1 Ladepunkt
- Bodenstehend: 2 Ladepunkte
- Integrierbares Modem



Beispiel: Metallkit für Wandmontage

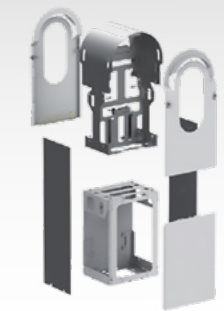

Beispiel: Metallkit für Bodenmontage mit zwei Ladepunkten. Schutzkomponenten können im Sockel montiert werden.

Schnellladelösungen für kommerzielle Gebäude, Flotten und für unterwegs

Dank den EVlink Schnellladestationen lassen sich Elektrofahrzeuge unter einer Stunde laden. Deshalb eignen sie sich vor allem für das schnelle und intelligente Laden von Flottenfahrzeugen und für Ladestationen unterwegs. Weitere Einsatzgebiete sind Autohäuser, Einkaufszentren, Restaurants und Arbeitsplätze. Die DC-Ladestationen lassen sich mit dem Lastmanagementsystem EV Charging Expert verbinden und ermöglicht so eine kombinierte Ladeinfrastruktur mit AC- und DC-Stationen.

120–180 kW

Ladeleistungen



Erfahren Sie mehr über Green Premium

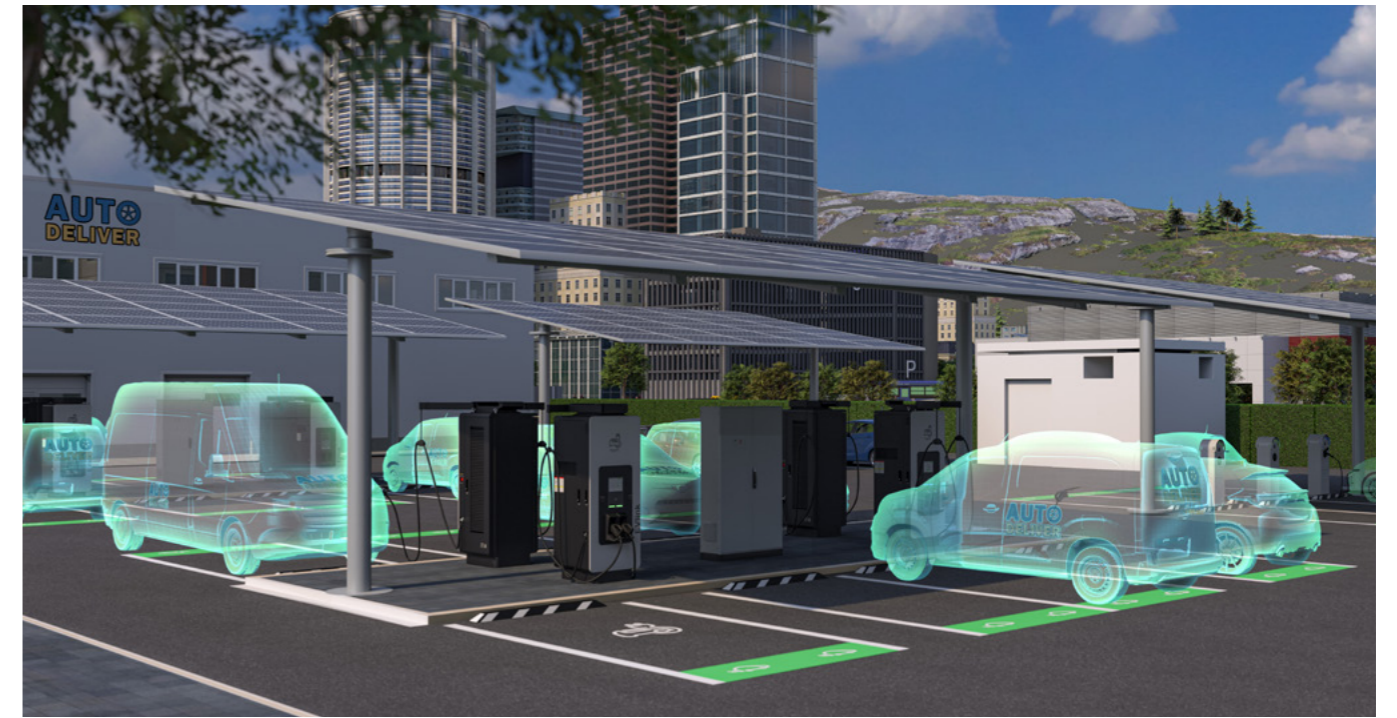

Schnelllader EVlink DC

EVlink Pro DC 120–150–180 kW ist für Fahrzeugdepots die ideale Lösung. Sie sind so konzipiert, dass sie den typischen Bedarf an EV-Ladung in kommerziellen Zielorten (Einkaufszentren, Restaurants, Hotels usw.) oder am Arbeitsplatz sowie den Ladebedarf von EV-Flotten decken.



Pro DC mit Kabelmanagement



Pro DC mit 7.5m Kabel

EVlink Pro DC
Datenblatt



EVlink Pro DC
Installations-Video



Merkmale EVlink Pro DC 120-150-180 kW

- Bedienfreundlichkeit: Einfach und intuitiv zu:
 - Bestellen
 - Installieren
 - Inbetriebnehmen
 - Bedienen
 - Betreiben
 - Unterhalten
- Erweiterte Konnektivität:
 - Ethernet-, Modem- und Wifi-Konnektivität
 - Fernüberwachung
 - Intelligentes Aufladen
 - Offenes Protokoll
- Flexibilität:
 - Skalierbar von 120 kW auf 150 kW und 180 kW
 - Interoperabel
 - Modular
 - Kundenspezifische Individualisierung
 - Dynamisches, paralleles Laden
- Nachhaltigkeit:
 - Reparierbarkeit
- Zuverlässigkeit:
 - 100 % getestet und zertifiziert
 - Entspricht den strengen Normen (ISO, IEC usw.)
 - Direkt im Ladegerät integrierter Schutz einschließlich SPD
- Bewährte Wartungsfreundlichkeit:
 - Vor Ort: Inbetriebnahme, vorbeugende Wartung
 - Fernwartung: Betriebszeitoptimierung

Vorteile

Für den Planer

- Vollständige Angebotspalette
- Ausschreibungstexte für Planer
- Spezifisches Ausbildungsangebot
- Tool für den Wettbewerbsvergleich

Für den Installateur/GU

- End-to-End-Lösung
- Einfach zu installieren
- Wettbewerbsfähiges und umfassendes Angebot
- Zuverlässige Marken Schneider Electric & Feller
- Spezifisches Ausbildungsangebot

Für den Service Provider/Flottenmanager/Betreiber

- Sicher und zuverlässig
- Hohe Konnektivität
- Einfache Bedienung für den Kunden
- Paralleles Aufladen
- Intelligentes Lade- und Lastmanagement via EV Charging Expert
- Genaue Abrechnung gegenüber dem Kunden
- Zahlung mit Kreditkarte
- Individualisierung der Ladestation

Intelligentes Lastmanagement

Das Lastmanagementsystem EV Charging Expert (EVCE) überwacht, steuert und maximiert den Ladevorgang von Elektrofahrzeugen auf Basis der in Echtzeit gemessenen Energieverfügbarkeit der Gebäudeinfrastruktur.

bis 1'000

Ladestationen verwaltbar



EV Charging Expert ist eine Solar Impulse Efficient Solution



EV Charging Expert

Für Flotten, private Unternehmensparkplätze oder Mehrfamilienhäuser stellt EV Charging Expert die ideale Lösung dar. Sie garantiert gleichzeitig eine optimierte Energienutzung und einen wirtschaftlichen und nachhaltigen Betrieb. Und noch ein wesentlicher Vorteil: AC- und DC-Ladestationen lassen sich über denselben Controller vereinen.

Flexible und wirtschaftliche Lösung

- Verwaltung von bis zu 1'000 Ladestationen
- Intuitives Dashboard
- Aufrüst- und anpassbar an sich verändernde Ladeanforderungen
- Verwaltung von Benutzerkarten
- Verwaltung und Lastmanagement für mehrere Parkbereiche über einen Controller (Zonenmanagement)
- Integration einer Solaranlage

Kompatibel mit anderen Systemen

- Offenes Protokoll OCPP 1.6 Json und somit einfache Integration in andere Systeme
- Kompatibel mit CPO-Backend-Überwachungssystemen für Benutzerzugriff, Rechnungsstellung und andere Leistungen
- Integrierbar in ein Gebäudemanagementsystem (GMS)
- Integration fremder Zähler möglich

Einfache Inbetriebnahme und Wartung

- Webserver mit Konfigurationsassistenten, der die Schritte zur Konfiguration erklärt
- Zeitsparende, automatische Scans (DHCP) und Konfigurationen aller Ladestationen
- Unkomplizierte Firmwareaktualisierung über se.com
- Registrierung und Herunterladen von Protokoll-daten

Mehrere Funktionen für einen effizienten Betrieb

- Planung der Stromnutzung entsprechend den Stromtarifen
- Definition von privilegierten (VIP-) Benutzerkarten oder Ladestationen, die keine Leistungseinschränkungen haben
- Registrierung und Herunterladen von Ladetransaktionen zur Analyse, Kostenzuweisung oder Rechnungsstellung

se.com/ch/evce

Vorteile



SICHER

- Maximale Betriebskontinuität bei fairen und kontrollierten Lademöglichkeiten für Elektrofahrzeuge



WIRTSCHAFTLICH

- Keine monatlichen Abokosten
- Minimale Aufrüstung der Infrastruktur
- Hoch-/Niedertarifeinstellungen



VERNETZT

- Vernetzung mit integriertem WEB-Server zur Überwachung und Steuerung mit einem CPO, Backend, oder unserem EV Advisor



SKALIERBAR

- Aktualisierung der Softwarelizenz zur Anpassung an veränderte Ladeanforderung für Elektrofahrzeuge



SMARTE INBETRIEBNAHME

- Mit einem Konfigurationsassistenten und Funktionen wie dem automatischen Scan der Ladestationen



EINFACHER BETRIEB EINFACHE WARTUNG

- Mit Benutzerzugriffsmanagement und Datenregistrierung für Ladevorgänge
- Mit dezentraler Steuerung der Ladestation und Registrierung von Protokoll-daten

Systemarchitektur Mehrfamilienhaus / Kommerzielles Gebäude

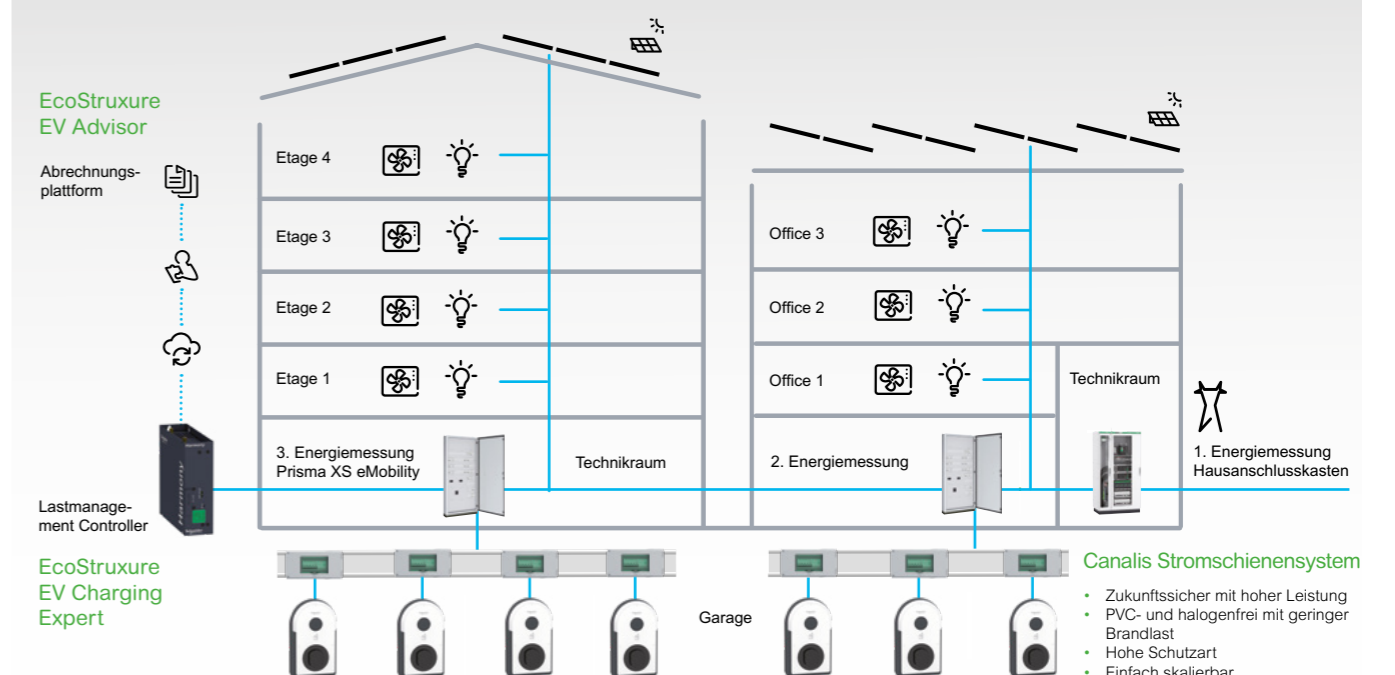

Überwachung mit intuitiver Bedienoberfläche



Die Überwachung der Ladeinfrastruktur erfolgt lokal, ohne Verbindung zur Cloud. Der EVCE fasst die Daten von allen Ladestationen auf einer intuitiv zu bedienenden und übersichtlichen Bedienoberfläche zusammen und ermöglicht so

- die Visualisierung eines Dashboards, das in Echtzeit den Status jeder Ladestation anzeigt;
- den Start/Stop eines Ladevorgangs;
- die Verwaltung von Karten und Benutzerrechten;
- die Überwachung und den Download von Transaktionsverläufen für jede Ladestation einzeln oder gesammelt für die gesamte Infrastruktur;
- den Abruf und Download von Wartungsdaten;
- die Konfiguration der Vernetzung mit einem dezentralen Überwachungssystem;
- die Definition von Parametern: Ladestationen hinzufügen/entfernen, aktualisieren und Konfiguration ändern;
- das Speichern und die Wiederherstellung der Konfiguration bei Inbetriebnahme;
- den Zugriff auf alle Systemeinstellungen mit einem Administratorenprofil.

se.com/ch/evce

Übersichtliches Dashboard

EV Charging Expert garantiert immer einen umfassenden Überblick über alle Ladestationen, deren Status und deren Transaktionen.

Der Zugriff auf alle Ladestationen und das Durchführen von Aktionen an jeder einzelnen ist jederzeit möglich.

Benutzerzugriffsrechte lassen sich ganz einfach erstellen und verwalten.

Ladevorgänge von Elektrofahrzeugen können begrenzt werden, wenn die Strompreise hoch sind, und maximiert werden, wenn sie niedrig sind.

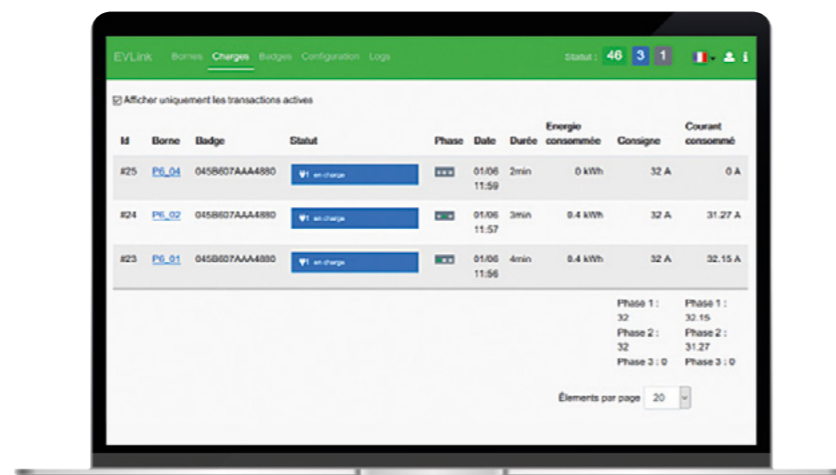

IT-Netzwerk-Topologien

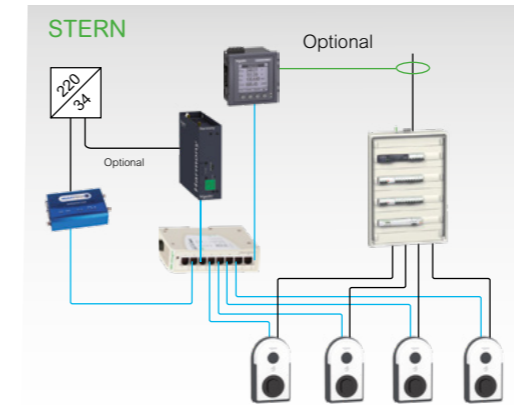

Sternschaltung mit Switch in Basisausführung

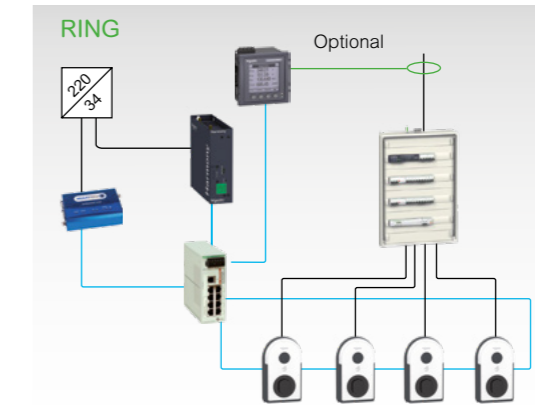

Ringschaltung mit einstellbarem Switch

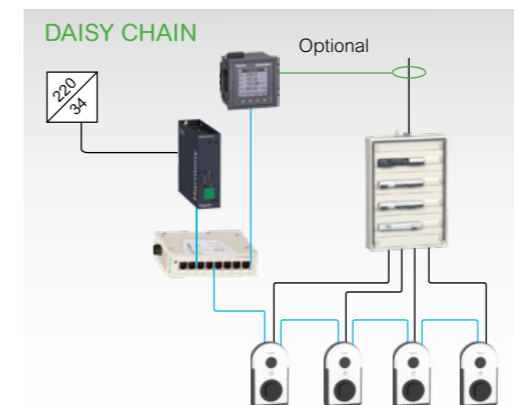

Kostengünstigste Variante

— Ethernet-Netzwerk
— Stromversorgung

Beispielarchitektur

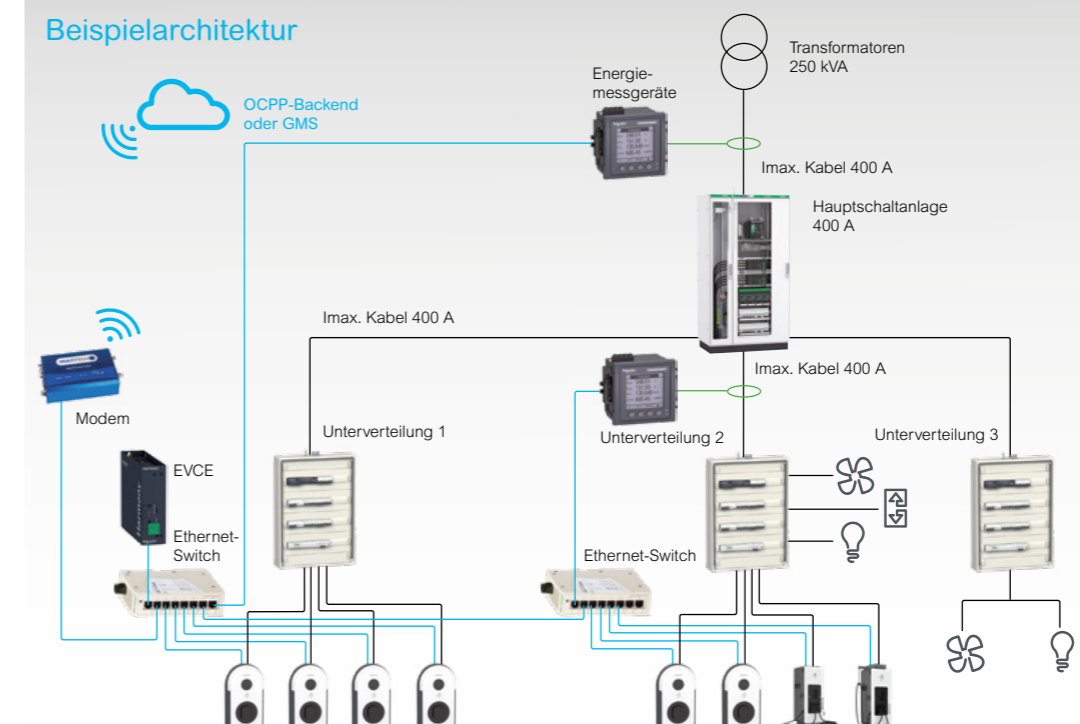

Cloud-Plattform für die Bewirtschaftung der eMobility-Infrastruktur

EcoStruxure EV Advisor wurde entwickelt, um Betreibern von Ladestationen, Installateuren, Gebäude- und Flottenbetreibern mit allem zu unterstützen, was für einen erfolgreichen Betrieb notwendig ist. Als offene, herstellerunabhängige und cloudbasierte Plattform, hilft EcoStruxure EV Advisor, Kunden das Beste aus ihrer Ladeinfrastruktur herauszuholen.

Offene
eMobility-
Betriebsplattform

EcoStruxure EV Advisor stellt sich den Herausforderungen



Optimieren der Verfügbarkeit

Überwachen der Leistung der Ladestationen aus der Ferne und verringern der Ausfallzeiten mit Hilfe von Warnmeldungen und Fernsteuerungsfunktionen.



Überwachen der KPIs

Dashboards lassen sich mit spezifischen Einblicken zu Auslastung, Umsatz und Zustand der Stationen sowie Daten zur Nachhaltigkeit wie zum Beispiel Reduzierung von Treibhausgasen erstellen.

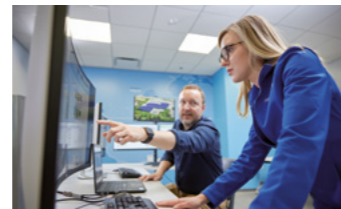

Energieverbrauchspitzen vermeiden

Mit den cloudbasierten intelligenten Lastmanagement-Tools lässt sich der Energieverbrauch der EV-Infrastruktur regeln.



Integrierte Abrechnungslösung

Registrierung der RFID-Karten und das Gewähren von differenziertem Zugang möglich. Festlegen von Preisschemata für Ladegeräte.



Benutzerfreundliches Ladeerlebnis

Die eMobility Driver App hilft EV-Fahrern dabei einen Ladevorgang von ihrem Smartphone aus zu starten und zu erkennen, zu welchen Ladestationen sie Zugang haben.

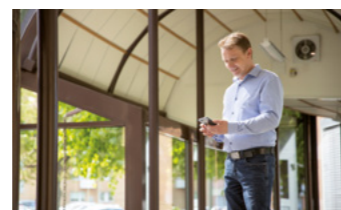

Kontrollieren des EV-Ladeverlaufs

EV-Fahrer können den Ladevorgang in Echtzeit verfolgen und detaillierte Berichte über die Nutzung abrufen.



Ob ein einzelner Standort oder ein internationales Netzwerk überwacht und verwaltet werden soll, EcoStruxure EV Advisor gibt Ihnen die Flexibilität, um Ihr individuelles Geschäftsmodell umzusetzen. EcoStruxure EV Advisor ermöglicht den Zugang zur Plattform nach Rollen oder Verantwortlichkeiten zuzuweisen und ein Log-in mit den Kunden zu teilen. Zudem kann die Plattform selbst mit einem Whitelabel versehen werden, um für Ihre Marke zu werben und gleichzeitig eine EV Driver App anzubieten.

Systemarchitektur



Cloud

API Fähigkeit

ERP System

Alternatives Abrechnungstool

Andere Software Drittanbieter

EcoStruxure EV Advisor



Schnittstellen für:

- Ladestation-Betreiber
- EV-Fahrer

Die Ladeinfrastruktur kann entweder über Ihr lokales Netzwerk oder über eine 4G-Modemverbindung verbunden werden.

Ein oder mehrere Standorte

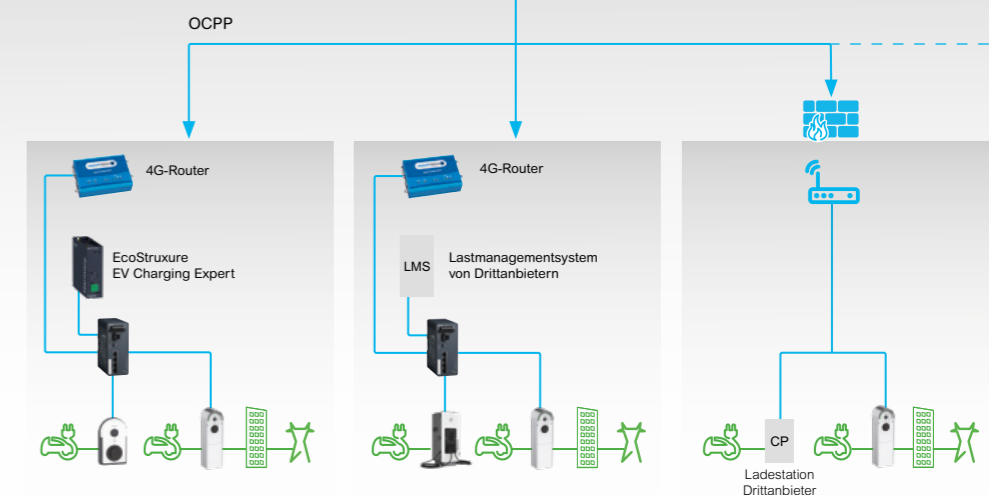

se.com/ch/evadvisor

Bewirtschaftung von Elektroflotten

Inno2fleet ist die End-to-End-Lösung für Fuhrparkelektrofizierung und das Laden von Firmenwagen. Von der Beratung und Ladeinfrastruktur bis hin zur Stromabrechnung - digital & innovativ.

inno2fleet

Ein Start-up von Schneider Electric und der Deutschen Bahn

Flexible Fuhrpark-Elektrofizierung in nur 5 Schritten

Die Gesamtlösung, von der strategischen Beratung bis hin zu Implementierung und Betrieb.

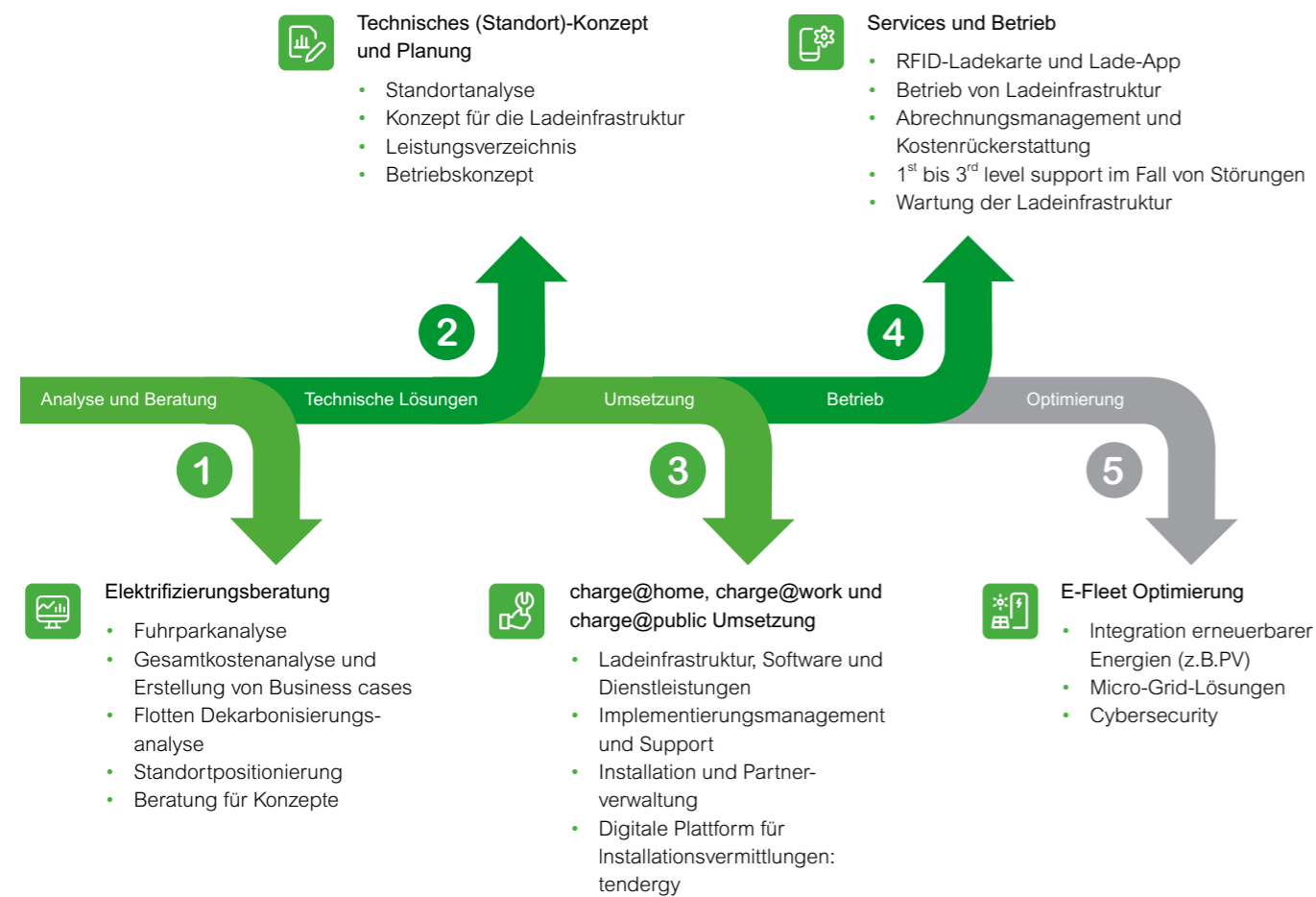

inno2fleet.com/econsultant

Gesamtlösung für das Laden am Standort



SMARTE UND MID-KONFORME LADEINFRASTRUKTUR

Robuste Hardwarelösungen für den privaten, halböffentlichen und öffentlichen Bereich.



CLOUDBASIERTES BACKEND UND BETRIEBSSYSTEM

Die Ladesäule wird ausgestattet mit dem Ladesäulen-Backendsystem (OCPP1.6). Mithilfe von diesem System können die Ladesäulen betrieben, auf Daten und Vorgänge zugegriffen, die Ladesäulen monitoriert und die Prozesse und Services durchgeführt werden.



LADEN MIT DER LADEKARTE ODER LADE-APP

Mitarbeiter mit einem Dienstwagen laden am Standort mit der App oder Ladekarte. Besucher und Kunden laden über Roaming, Direct-Payment (PayPal) oder die Besucher-Ladekarte. Demnächst: Payment-Terminal, Bezahlkarte und Rechnungsstellung für Dritte.



SUPPORT, WARTUNG UND INSTANDHALTUNG DER LADESTATION

Der 24/7 1st-Level-Support sowie Operateure stehen Ihnen und Ihren Mitarbeitenden zur Verfügung. Bei Bedarf übernehmen wir auch gerne die Wartung und Instandsetzung der Ladesäulen am Firmenstandort.



INTELLIGENTES LADEN UND KOSTEN SPAREN MIT DEM LASTMANAGEMENT-SYSTEM

Smart Charging: voll-dynamische Regelung mit Messung am Netzan-schlusspunkt, intuitives Frontend für Überwachung und Steuerung sowie maximale Flexibilität mit Upgrades und Zonenregelung. Einbindung von AC- und DC-Ladestationen. VIP-Priorisierung möglich.



AUSLASTUNG OPTIMIEREN! VERÖFFENTLICHUNG IM ROAMING-NETZ ODER AD-HOC-BEZAHLUNG ÜBER PAYPAL ODER TWINT

Über die Cloud-Software wird die Ladesäule einfach und schnell in das Roaming-Netz (Hubject) integriert. Somit können auch Nichtmitarbeiter am Standort laden und die Ladesäule wird für den öffentlichen Bereich freigeschaltet.

Kompatibilität mit Backend-Betreiber

Die Ladeinfrastruktur von Schneider Electric kann durch die meist verbreiteten Backend-Betreiber aktiv auf dem Markt bewirtschaftet werden. Anbei ein paar Beispiele der aktiven Charge Point Operator in der Schweiz:



Energieverteilung – das Rückgrat Ihrer eMobility-Lösung

Die Canalis Produktfamilie ermöglicht eine platzsparende Installation, da statt parallel verlaufender Kabel ein gemeinsamer Leiter verwendet wird. Dadurch wird auch die durchschnittliche Verlustleistung reduziert. Das Stromschienensystem eignet sich für den Einsatz im Zweckbau genauso wie im Wohnbau und ist perfekt geeignet für eMobility-Lösungen in Parkhäusern und grossen Tiefgaragen.

63 A bis
1'000 A
Stromschienen

Die sichere Lösung mit hoher Flexibilität



Die dezentrale Stromverteilung von EV-Ladegeräten mit dem Canalis Schienenverteilersystem ist die optimierte Lösung für überdachte Parkhäuser und Garagen. EVlink Verteilerkits mit vorkonfektioniertem Abgangskasten ermöglichen den direkten Anschluss an die Stromschiene und sparen Zeit und Kosten bei der Installation. Erweiterungen können schnell und sicher realisiert werden.



Vorteile

- Skalierbar ohne Abschalten der Spannungsversorgung
- Ausbaufähig für weitere Ladestationen
- Geringer Energieverlust und erhöhte Sicherheit durch starke Isolierung
- Einfacher Zugriff auf Leitungsschutzschalter und RCD
- Kurze Einbauzeit
- Platz- und Kosteneinsparungen
- Sofort einbaufähig dank einfach vernetzbaren Modulen
- Schutzart IP55

se.com/ch/canalis



Dezentralisierte Stromverteilung mit dem Stromschienensystem Canalis

Bei grösseren Installationen lässt sich Canalis im Vergleich zu Kabellösungen in der Hälfte der Zeit einbauen, gewährleistet eine höhere Zuverlässigkeit und grössere Sicherheit. So spart Canalis Platz und Kosten in einer Niederspannungsschaltanlage.

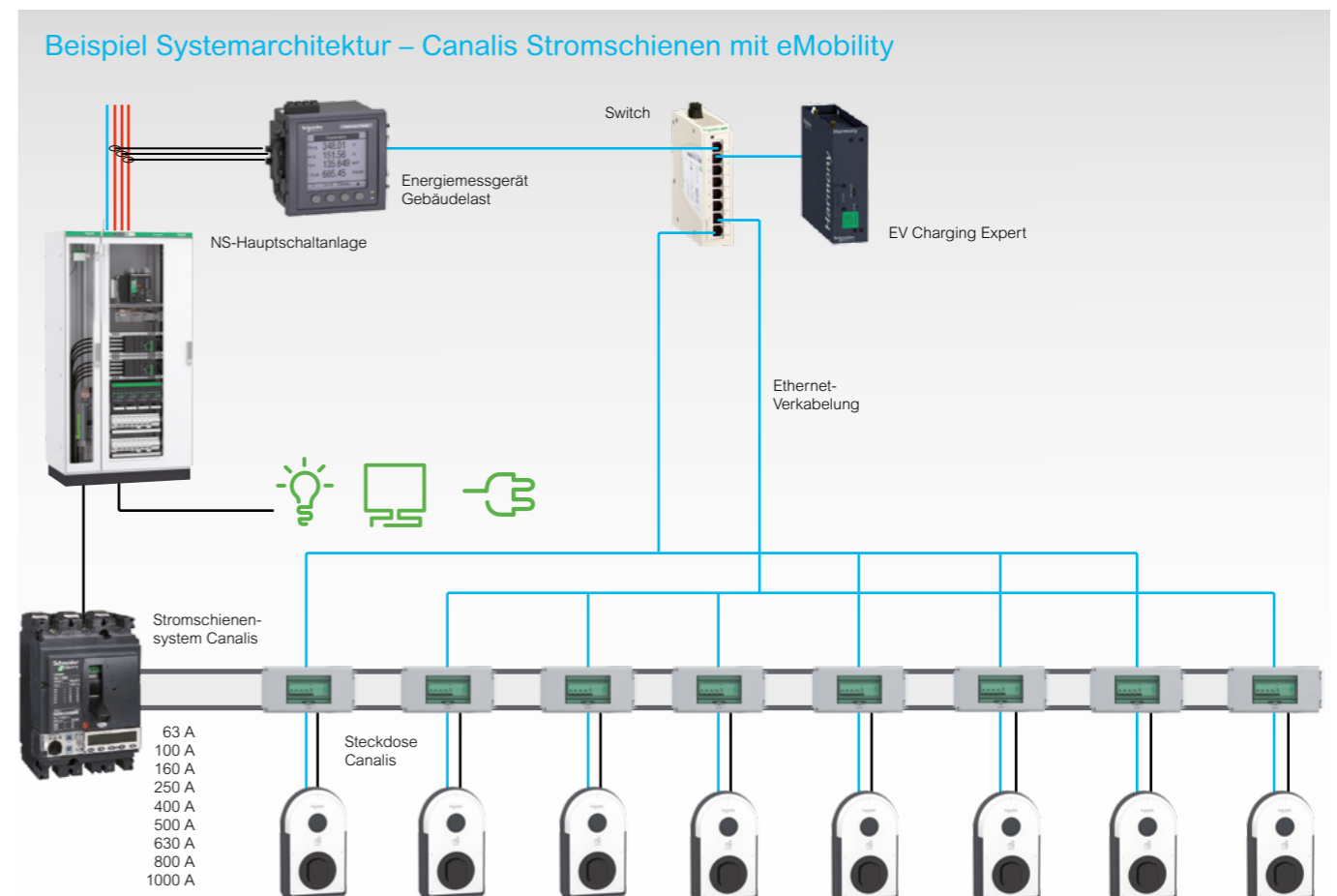

Steuerung eines intelligenten Microgrids

EcoStruxure Microgrid Advisor ermöglicht die dynamische Steuerung von Energieressourcen vor Ort. Gerade in der eMobility bietet ein lokales Microgrid eine ganze Menge Vorteile. Die Software kann direkt mit Ihren dezentralen Energiequellen verbunden werden, um automatisiert zu optimieren, wie und wann Energie verbraucht, erzeugt und gespeichert werden soll. Mithilfe der webbasierten Benutzeroberfläche können die erzielten Einsparungen, Erträge und reduzierten CO₂-Emissionen jederzeit eingesehen werden.

CO₂ - Reduktion
mithilfe des
Microgrid Advisors

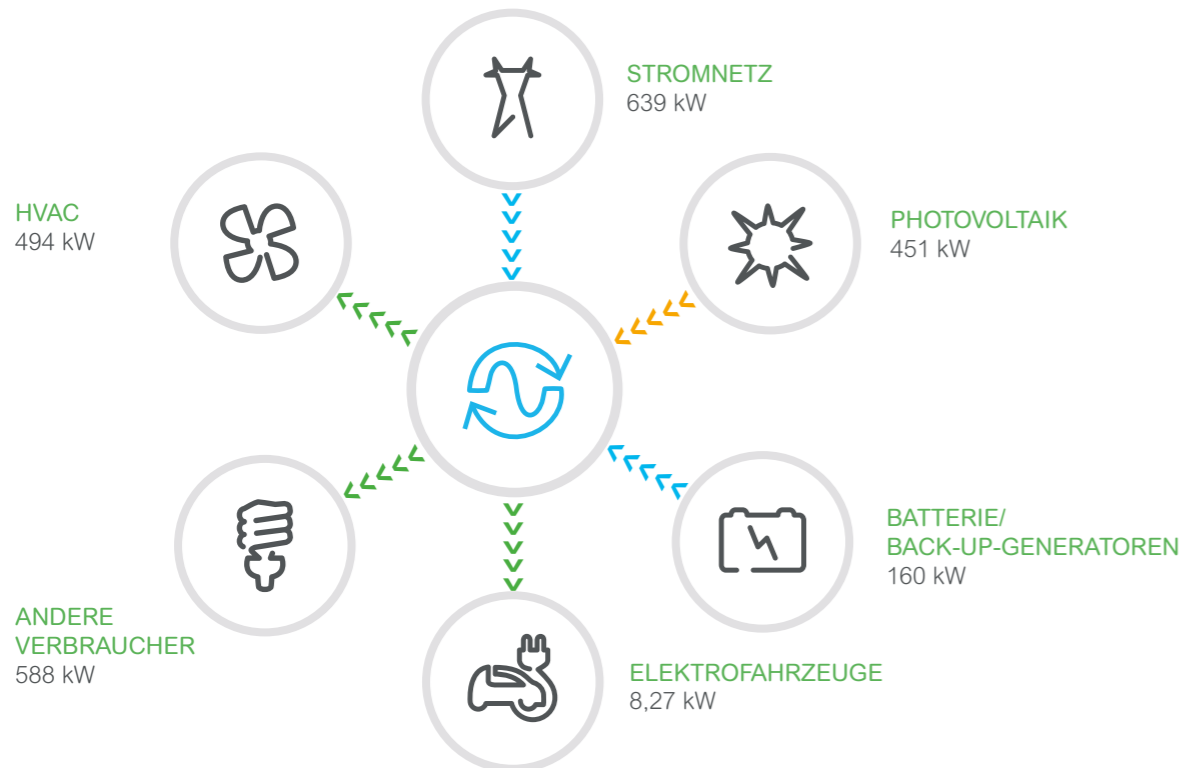

Merkmale

- Eine einzige cloudbasierte Plattform für die Anbindung, die Überwachung und Steuerung aller Energieressourcen, einschliesslich PV, Wind, EV-Ladestation, Batterien oder Back-up-Generatoren
- Mögliche Integration von EV Charging Expert
- Modellprädiktive Steuerungsalgorithmen, welche die Optimierungsstrategie des Microgrids über dynamische Anwendungsfälle hinweg ermöglichen, z.B. Tarifmanagement, Reduzierung von Lastspitzen, zusätzliche Netzdienste oder optimierter Eigenverbrauch
- Der lokale Edge-Controller überträgt die Daten der Energieressourcen zur Überwachung und Steuerung und ermöglicht die Ausführung von Echtzeit-Anwendungsfällen (<1s), z.B. Frequenzregelung oder Demand Response.
- Eine innovative webbasierte Benutzeroberfläche kommuniziert Ihre Echtzeitdaten zu Energieverbrauch, Einsparungen und CO₂-Emissionen.

se.com/ch/microgridadvisor

Werterhaltung der eMobility-Infrastruktur

Schneider Electric hilft Ihnen, die Kosten für Ihre eMobility-Infrastruktur zu optimieren und die Lebensdauer Ihrer Anlagen zu verlängern. Profitieren Sie von einer breiten Palette an Dienstleistungen zum Schutz Ihrer Ladeinfrastruktur.

Massgeschneiderte Service-Pakete

Der Zeitaufwand und die Kosten, die mit der Ladeinfrastruktur für Elektrofahrzeuge verbunden sind, sollen keine Hindernisse für das Erreichen Ihrer nachhaltigen Ziele darstellen. Mit einem festen Service-Jahresplan können Sie von Schneider Electric erstklassige Qualitätsdienstleistungen für Ihre eMobility-Infrastruktur erwarten.



Vorteile

- **Totale Budgetkontrolle:**
 - Ein fester Jahresplan für Ihren gesamten Wartungsbedarf
 - Verringerung von Ausfallzeiten und kritischen Verlusten dank regelmässiger, vorbeugender Wartung
- **Höhere Sicherheit, Verfügbarkeit und Lebensdauer:**
 - Alle Eingriffe werden von Schneider Electric zertifizierten Experten durchgeführt.
 - Einfache Planung einer Wartung über unseren Telefon- und App-Support
- **Kontinuierliche Unterstützung:**
 - Bewährter Feller Support in 3 Sprachen
 - Notfalleinsatz vor Ort und vorrangiger Zugang zu Ersatzteilen

Inkludierte Leistungen

	Plus	Prime	Ultra
Jährliche vorbeugende Wartung	✓	✓	✓
Reisekosten und Arbeitszeit für eine jährliche vorbeugende Wartung	✓	✓	✓
Hotline und Remote Support (während Geschäftszeiten: Mo - Fr, 08.00 - 17.00 Uhr)	✓	✓	✓
Garantierte Reaktionszeit für Vor-Ort-Service für Reparatur und Instandhaltung	-	48 Std.	48 Std.
Ersatz- und Verschleisssteilkosten	Rabattierte Preise	Rabattierte Preise	✓
Gewährleistungsverlängerung (bis 3 Jahre)	-	-	✓
EVlink Field Service Leistungen (wie z.B. Reisekosten und Arbeitszeit für Störungseinsätze, Reparaturen)	Rabattierte Preise	Rabattierte Preise	✓



mySchneider App

Massgeschneiderter Service, 24/7-Hilfefunktion, Zugriff auf fachmännische Hilfe. Kostenlos und jederzeit.

se.com/ch/myschneiderapp



SE Newsletter

Erfahren Sie mehr über Best Practices, neue Lösungen und Angebote. Abonnieren Sie unseren kostenlosen Newsletter.

se.com/ch/newsletter

EcoStruxure™
Innovation At Every Level

EcoStruxure™

Vernetzen. Erfassen. Analysieren. Agieren: Mehrwert für Ihr Unternehmen durch unsere branchenführende Technologieplattform.

se.com/ch/ecostruxure

Schneider Electric (Schweiz) AG
Worbstrasse 187
3073 Gümligen
T 031 547 80 69
E customercare.ch@se.com
www.se.com/ch

Schneider Electric (Schweiz) SA
Chemin de Mongevon 25
1023 Crissier
T 031 547 80 71
E customercare.ch@se.com
www.se.com/ch

Life Is On

Schneider
Electric

Feller AG
Postfach
Bergstrasse 70
8810 Horgen
T 0844 72 73 74
E customercare.feller@feller.ch
www.feller.ch

Feller SA
Agence Suisse Romande
Chemin de Mongevon 25
1023 Crissier
T 0844 72 73 74
E customercare.feller@feller.ch
www.feller.ch

Feller
by Schneider Electric