

# Description d'application

## Détecteurs de mouvement/de présence KNX pirios 180, 360, 360P

44180.KNX, 44360.KNX, 44360.P.KNX

10.KNX44180-F.2308/230810



EDIZIOdue et NEVO sont des marques déposées de Feller SA

Tous droits, y compris de traduction en langues étrangères, réservés. Il est interdit de copier, de reproduire, de diffuser ou de transmettre par voie électronique sous quelque forme que ce soit et par quelque moyen que ce soit tout ou partie de ce document sans l'autorisation écrite de l'éditeur.  
Sous réserve de modifications techniques.

© Feller SA 2023

<b>1</b>	<b>Généralités</b>	<b>1</b>
1.1	Données techniques	2
1.2	Conventions de représentation	2
<b>2</b>	<b>Les applications 'pirios 180 / basic digi V2.1' et 'pirios 360 / basic V2.0'</b>	<b>3</b>
2.1	Vue d'ensemble	3
2.2	Objets de communication	3
2.2.1	Objets de communication, lorsque le paramètre Fonction = Master (standard)	4
2.2.2	Objets de communication, lorsque le paramètre Fonction = Slave	7
2.3	Paramètres	9
2.3.1	Page des paramètres «Généralités»	9
2.3.2	Page des paramètres «Association»	12
2.3.3	Page des paramètres «Sortie lumière page 1»	14
2.3.4	Page des paramètres «Sortie lumière page 2»	17
2.3.5	Page des paramètres «Fonctionnalité des poussoirs lumière»	19
2.3.6	Page des paramètres «Sortie CVC»	22
2.3.7	Page des paramètres «Fonctionnalité des poussoirs CVC»	25
2.3.8	Page des paramètres «Interrupteur crépusculaire»	26
2.3.9	Page des paramètres «Signalisation»	27
<b>3</b>	<b>Description fonctionnelle</b>	<b>30</b>
3.1	Comportement après téléchargement d'ETS ou retour de la tension de bus	30
3.2	Champ de détection du détecteur de mouvement pirios 180 KNX	30
3.3	Champ de détection du détecteur de mouvement pirios 360 KNX	31
3.4	Champ de détection du détecteur de présence pirios 360P KNX	32
3.5	Associations	33
3.5.1	Extension du champ (association simple)	33
3.5.2	Association de zones	34
3.5.3	Association de luminosité	35
3.6	Fonction scènes	36
3.7	Fonction de signalisation	37

## SOMMAIRE

# 1 Généralités

Ce document explique les différents paramètres des détecteurs de mouvement KNX pirios 180 et pirios 360, ainsi que du détecteur de présence KNX pirios 360P et sert d'aide à la configuration.

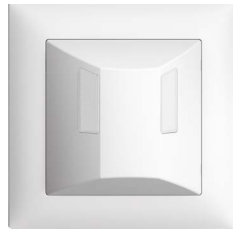

Détecteur de mouvement KNX pirios 180

Application: pirios 180 / basic digi V2.1



Détecteur de mouvement KNX pirios 360

Détecteur de présence KNX pirios 360P

Application: pirios 360 / basic V2.0

Les détecteurs de mouvement et de présence à infrarouge passifs KNX s'utilisent dans les installations KNX comme capteurs pour la commutation d'un ou plusieurs consommateurs (par ex. éclairages ou ventilateurs) sur détection d'un mouvement et d'éclairage. Ils comprennent un coupleur de bus intégré qui permet d'établir la communication avec le bus KNX.

En sus de l'application autonome comme Master, ils peuvent être utilisés de manière flexible en association. Des applications telles que l'extension du champ (→ [chapitre 3.5.1](#)), l'association de zones (→ [chapitre 3.5.2](#)) ou l'association de luminosité (→ [chapitre 3.5.3](#)) peuvent ainsi être réalisées. Des fonctions supplémentaires telles que l'interrupteur crépusculaire et la fonction de signalisation (→ [chapitre 3.7](#)) permettent un vaste champ d'utilisation.

Les **détecteurs de mouvement** détectent des personnes mobiles (mouvements importants) dans des zones et des locaux peu utilisés, par ex. dans des couloirs, zones de passage, cages d'escalier, entrées de maison, garages individuels ou souterrains.

Le détecteur de mouvement KNX pirios 180 a un angle de détection de 180° et il est utilisé pour le montage mural, par ex. à la place de poussoirs. Il peut être installé aussi bien en intérieur (IP20) qu'en extérieur (IP55).

Le détecteur de mouvement KNX pirios 360 a un angle de détection de 360° et il est utilisé pour le montage au plafond. Il doit être installé uniquement en intérieur (IP20).

Les **détecteurs de présence** détectent les personnes assises (absence de mouvements) dans des bureaux, des salles de classe, des toilettes, etc.

Le détecteur de présence KNX pirios 360P a un angle de détection de 360° et il est utilisé pour le montage au plafond. Il doit être installé uniquement en intérieur (IP20).



Les applications 'pirios 180 / basic digi V2.1' et 'pirios 360 / basic V2.0' sont quasiment identiques en termes de contenu. Les paramètres et les objets qui sont valables uniquement dans les applications 'pirios 180 / basic V2.1' sont identifiés en conséquence.

## 1.1 Données techniques

	pirios 180	pirios 360 / pirios 360P
Type de protection	IP20, montage encastré sec IP55, NEVO	IP20, montage encastré sec
Conditions ambiantes:		
- Température de service	IP20: -5 °C à +45 °C IP55: -25 °C à +55 °C	-5 °C à +45 °C
- Température de stockage	-25 °C à +70 °C	-25 °C à +70 °C
Angle de détection	180° (peut être réduit à 90°)	360°
Type de montage	mural	au plafond
Hauteur de montage	1,1 m recommandée	2,5 m recommandé
Champ de détection	IP20: 12 m   IP55: 10 m → <a href="#">chapitre 3.2</a>	pirios 360: → <a href="#">chapitre 3.3</a> pirios 360P: → <a href="#">chapitre 3.4</a>
Critère de commutation	mouvement et luminosité	mouvement et luminosité
KNX		
- Tension	21-32 V DC SELV	21-32 V DC SELV
- Puissance absorbée	max. 240 mW	max. 240 mW
- Raccordement	borne de raccordement bus KNX	borne de raccordement bus KNX
Dimensions	88 x 88 mm IP20 à partir du crépi: 24 mm (ENC), 55 mm (AP) IP55 à partir du crépi: 39 mm (NUP.Q), 82 mm (NAP.Q)	rond Ø 111 mm x 30 mm carré 100 mm x 100 mm x 30 mm
Profondeur d'encastrement	22 mm	22 mm



## Remarque:

Vous trouverez des informations supplémentaires sur l'installation dans la notice d'installation.

## 1.2 Conventions de représentation

Les types de représentation suivants sont utilisés dans cette description d'application:

- Les noms des pages de paramètres sont mis entre guillemets « ». par ex. page de paramètres «Sortie lumière page 1»
- Les noms de paramètre sont représentés en **gras**. par ex. le paramètre **réglable via bus** définit si le seuil de luminosité peut être réglé par un objet de communication en cours de service.
- Les valeurs de paramètre sont représentées *en italique*, les valeurs standard définies dans ETS en **gras-italique**  
par ex.: **réglable via bus** *Non (standard)*  
*Oui*
- Les objets sont représentés entre des crochets < >. Le nom d'objet et la fonction sont séparés par un tiret demi-cadratin –, le numéro d'objet est placé devant le crochet (si indiqué). par ex. l'objet 39 <Seuil de luminosité à distance – régler valeur> est visible.

Généralités	Seuil de luminosité:	200 lux (standard)
Association	réglable via bus: b)	<input type="radio"/> Non (standard) <input checked="" type="radio"/> Oui <sup>c)</sup>
Sortie lumière page 1 a)	Retard au déclenchement:	5 min (standard)
	réglable via bus:	<input type="radio"/> Non (standard) <input checked="" type="radio"/> Oui
■ 27	Test de marche	mettre en mode de test
■ 39	Seuil de luminosité à distance <sup>d)</sup>	régler valeur
■ 40	Retard au déclenchement lumière à distance	régler valeur

## 2 Les applications 'pirios 180 / basic digi V2.1' et 'pirios 360 / basic V2.0'

### 2.1 Vue d'ensemble

pirios 180	<b>Nombre d'objets de communication:</b>	25
	<b>Nombre max. d'adresses de groupe et d'affectations:</b>	500
	(gestion dynamique des tableaux)	
pirios 360	<b>Nombre d'objets de communication:</b>	23
pirios 360P	<b>Nombre max. d'adresses de groupe et d'affectations:</b>	500
	(gestion dynamique des tableaux)	

Un logiciel de programmation est nécessaire pour la conception, ainsi que pour la mise en service et le diagnostic d'une installation KNX: KNX-Tool Software ETS version 4 ou supérieure. Il permet de sélectionner ou créer le programme d'application et ses paramètres, ainsi que les adresses, puis de les charger dans l'appareil. La banque de données produits nécessaire pour le détecteur de mouvement/de présence KNX pirios est disponible sous [www.feller.ch](http://www.feller.ch). Le symbole KNX garantit que les produits de fabricants différents peuvent communiquer entre eux et que les instructions d'appareils de fabricants différents sont comprises de la même façon (compatibilité des instructions).

L'ETS pour les détecteurs de mouvement/de présence KNX pirios comporte, en fonction du paramétrage, les pages de paramètres suivantes:

Généralités	→ <a href="#">chapitre 2.3.1</a>
Association	→ <a href="#">chapitre 2.3.2</a>
Sortie lumière page 1	→ <a href="#">chapitre 2.3.3</a>
Sortie lumière page 2	→ <a href="#">chapitre 2.3.4</a>
Fonctionnalité des poussoirs lumière	→ <a href="#">chapitre 2.3.5</a>
Sortie CVC	→ <a href="#">chapitre 2.3.6</a>
Fonctionnalité des poussoirs CVC	→ <a href="#">chapitre 2.3.7</a>
Interrupteur crépusculaire	→ <a href="#">chapitre 2.3.8</a>
Signalisation	→ <a href="#">chapitre 2.3.9</a>

### 2.2 Objets de communication

Marqueurs de communication:

Marqueur	Nom	Signification
R	Lecture	L'état de l'objet peut être affiché (ETS / écran, etc.)
W	Ecriture	L'objet peut recevoir
T	Transmission	L'objet peut émettre
U	Actualisation	L'objet peut gérer une réponse à une propre demande de lecture émise

## 2.2.1 Objets de communication, lorsque le paramètre Fonction = Master (standard)

N°	Nom de l'objet	Fonction	Longueur	DPT	Marqueurs			
					R	W	T	U
0	Sortie lumière	ENCL/DECL, commuter	1 bit	1.001		x	x	x
	L'objet 1 bit envoie des télégrammes pour commuter un groupe d'éclairage. L'objet est visible avec le réglage de paramètre suivant: «Sortie lumière page 1» – <b>Fonction sortie lumière</b> = <i>commuter (1 bit) (standard)</i>							
1	Sortie lumière, scène	envoyer	1 byte	18.001		x	x	x
	L'objet 1 byte envoie des télégrammes de scène pour déclencher une scène en cas de présence ou d'absence. L'objet est visible avec le réglage de paramètre suivant: «Sortie lumière page 1» – <b>Fonction sortie lumière</b> = <i>envoyer scène (8 bits)</i>							
2	Sortie CVC	ENCL/DECL, commuter	1 bit	1.001		x	x	x
	L'objet 1 bit envoie des télégrammes pour commuter une sortie CVC (chauffage, ventilation et climatisation). L'objet est visible avec le réglage de paramètre suivant: «Généralités» – <b>CVC active</b> = <i>Oui</i>							
3	Statut lumière	synchroniser	1 bit	1.001		x		x
	L'objet 1 bit reçoit des télégrammes qui commandent la mesure de l'éclairage. L'objet est visible avec le réglage de paramètre suivant: «Sortie lumière page 2» – <b>Statut sortie lumière</b> = <i>statut externe (objet propre)</i>							
4	Capteur gauche	inactiver	1 bit	1.001		x		
	L'objet 1 bit reçoit des télégrammes qui désactivent ou qui activent le capteur gauche du piro 180. L'objet est visible avec le réglage de paramètre suivant (uniquement application 'piros 180 / basic digi V2.1'): «Généralités» – <b>Capteurs actifs</b> = <i>réglables sur la durée de fonctionnement</i>							
5	Capteur droit	inactiver	1 bit	1.001		x		
	L'objet 1 bit reçoit des télégrammes qui désactivent ou qui activent le capteur droit du piro 180. L'objet est visible avec le réglage de paramètre suivant (uniquement application 'piros 180 / basic digi V2.1'): «Généralités» – <b>Capteurs actifs</b> = <i>réglables sur la durée de fonctionnement</i>							
7	Sortie lumière, verrouillage	verrouiller	1 bit	1.001		x		x
	L'objet 1 bit reçoit des télégrammes qui verrouillent ou qui déverrouillent l'objet <Sortie lumière>. L'objet est visible avec le réglage de paramètre suivant: «Sortie lumière page 2» – <b>Verrouiller lumière</b> <> <i>Non (standard)</i>							
8	Sortie lumière, déverrouillage	déverrouiller	1 bit	1.001		x		x
	L'objet 1 bit reçoit des télégrammes qui annulent le verrouillage de l'objet <Sortie lumière>. L'objet est visible avec le réglage de paramètre suivant: «Sortie lumière page 2» – <b>Verrouiller lumière</b> = <i>Retransmettre télégramme de verrouillage</i>							



N°	Nom de l'objet	Fonction	Longueur	DPT	Marqueurs			
					R	W	T	U
9	Sortie CVC, verrouillage	verrouiller	1 bit	1.001		x		x
	L'objet 1 bit reçoit des télégrammes qui verrouillent ou qui déverrouillent l'objet 2 <Sortie CVC – ENCL/DEC, commuter>.  L'objet est visible avec le réglage de paramètre suivant: «Sortie CVC» – <b>Verrouiller CVC</b> <> <i>Non (standard)</i>							
					R	W	T	U
10	Sortie CVC, déverrouillage	déverrouiller	1 bit	1.001		x		x
	L'objet 1 bit reçoit des télégrammes qui annulent le verrouillage l'objet 2 <Sortie CVC – ENCL/DEC, commuter>.  L'objet est visible avec le réglage de paramètre suivant: «Sortie CVC» – <b>Verrouiller CVC = Retransmettre télégramme de verrouillage</b>							
					R	W	T	U
15	Master-Slave	déclencher	1 bit	1.001		x	x	x
	L'objet 1 bit reçoit des télégrammes d'un piriros KNX avec le réglage <b>Fonction = Slave</b> pour l'échange d'informations de mouvement.  L'objet est toujours visible.							
					R	W	T	U
17	Association de luminosité	déclencher	1 bit	1.001		x	x	x
	L'objet 1 bit reçoit des télégrammes d'un appareil Slave pour l'échange d'informations de mouvement et luminosité.  L'objet est visible avec le réglage de paramètre suivant: «Association» – <b>Association de luminosité active = Oui</b>							
					R	W	T	U
20	Poussoir externe	commuter	1 bit	1.001		x	x	x
	L'objet 1 bit reçoit des télégrammes qui forcent la sortie lumière.  L'objet est visible avec le réglage de paramètre suivant: «Fonctionnalité des poussoir lumière» – <b>Objet poussoir externe séparé = Oui</b>							
					R	W	T	U
21	Scène de lumière	recevoir	1 byte	18.001		x		x
	L'objet 1 byte reçoit des télégrammes de scène qui peuvent mettre hors service la sortie lumière pendant un certain temps.  L'objet est toujours visible.							
					R	W	T	U
25	Crépuscule	clair/sombre	1 bit	1.001		x	x	x
	L'objet 1 bit envoie des télégrammes qui indiquent le crépuscule (clair/sombre).  L'objet est visible avec le réglage de paramètre suivant: «Généralités» – <b>Interrupteur crépusculaire actif = Oui</b>							
					R	W	T	U
26	Niveau de luminosité (2 octets)	envoyer valeur	2 bytes	9.004		x	x	x
	L'objet 2 bytes envoie cycliquement le niveau de luminosité actuel.  L'objet est visible avec le réglage de paramètre suivant: «Généralités» – <b>Interrupteur crépusculaire actif = Oui</b> «Interrupteur crépusculaire» – <b>Envoyer niveau de luminosité = Oui</b>							

## Objets de communication

N°	Nom de l'objet	Fonction	Longueur	DPT	Marqueurs			
					R	W	T	U
27	Test de marche	mettre en mode de test	1 bit	1.001		x		x
	L'objet 1 bit reçoit des télégrammes qui mettent le détecteur en test de mouvement. L'objet est visible avec le réglage de paramètre suivant: «Généralités» – <b>Test de marche activable en cours de fonctionnement</b> = <i>Oui</i>							
29	Signalisation, déverrouillage	déverrouiller	1 bit	1.001		x		x
	L'objet 1 bit reçoit des télégrammes qui déverrouillent ou verrouillent la fonction de signalisation. L'objet est visible avec le réglage de paramètre suivant: «Généralités» – <b>Signalisation active</b> = <i>Oui</i>							
30	Signalisation	signaler	1 bit	1.001		x	x	x
	L'objet 1 bit envoie des télégrammes qui indiquent une signalisation de présence. L'objet est visible avec le réglage de paramètre suivant: «Généralités» – <b>Signalisation active</b> = <i>Oui</i>							
31	Signalisation, confirmation	confirmer	1 bit	1.001		x		x
	L'objet 1 bit reçoit des télégrammes pour acquitter une signalisation cyclique. L'objet est visible avec le réglage de paramètre suivant: «Généralités» – <b>Signalisation active</b> = <i>Oui</i> «Signalisation» – <b>Comportement en cas de présence</b> = <i>envoyer cycliquement télégramme ENCL / envoyer cycliquement télégramme DECL</i>							
32	Signalisation, signe de vie	envoyer cycliquement	1 bit	1.001		x	x	x
	L'objet 1 bit envoie cycliquement des télégrammes qui indiquent que le détecteur et la fonction de signalisation sont encore en service. L'objet est visible avec le réglage de paramètre suivant: «Généralités» – <b>Signalisation active</b> = <i>Oui</i> «Signalisation» – <b>Signe de vie actif</b> = <i>Oui</i>							
39	Seuil de luminosité à distance	réglage valeur	2 bytes	9.004		x		x
	L'objet 2 bytes reçoit des télégrammes qui règlent la valeur pour le paramètre <b>Seuil de luminosité</b> . L'objet est visible avec le réglage de paramètre suivant: «Sortie lumière page 1» – <b>réglable via bus</b> = <i>Oui</i>							
40	Retard au déclenchement lumière à distance	réglage valeur	2 bytes	7.005		x		x
	L'objet 2 bytes reçoit des télégrammes qui règlent la valeur pour le paramètre <b>Retard au déclenchement</b> pour l'éclairage. L'objet est visible avec le réglage de paramètre suivant: «Sortie lumière page 1» – <b>réglable via bus</b> = <i>Oui</i>							
41	Retard au déclenchement CVC à distance	réglage valeur	2 bytes	7.005		x		x
	L'objet 2 bytes reçoit des télégrammes qui règlent la valeur pour le paramètre <b>Retard au déclenchement</b> pour CVC. L'objet est visible avec le réglage de paramètre suivant: «Sortie CVC» – <b>réglable via bus</b> = <i>Oui</i>							

## 2.2.2 Objets de communication, lorsque le paramètre Fonction = Slave

N°	Nom de l'objet	Fonction	Longueur	DPT	Marqueurs			
					R	W	T	U
0	Sortie lumière	ENCL/DECL, commuter	1 bit	1.001		x	x	x
L'objet 1 bit envoie des télégrammes pour commuter un groupe d'éclairage.								
L'objet est visible avec le réglage de paramètre suivant: «Association» – <b>Association de zones active</b> = <i>Oui</i> «Sortie lumière page 1» – <b>Fonction sortie lumière</b> = <i>commuter (1 bit) (standard)</i>								
					R	W	T	U
1	Sortie lumière, scène	envoyer	1 byte	18.001		x	x	x
L'objet 1 byte envoie des télégrammes de scène pour déclencher une scène en cas de présence ou d'absence.								
L'objet est visible avec le réglage de paramètre suivant: «Association» – <b>Association de zones active</b> = <i>Oui</i> «Sortie lumière page 1» – <b>Fonction sortie lumière</b> = <i>envoyer scène (8 bits)</i>								
					R	W	T	U
3	Statut lumière	synchroniser	1 bit	1.001		x		x
L'objet 1 bit reçoit des télégrammes qui commandent la mesure de l'éclairage.								
L'objet est visible avec le réglage de paramètre suivant: «Association» – <b>Association de zones active</b> = <i>Oui</i> «Sortie lumière page 2» – <b>Statut sortie lumière</b> = <i>statut externe (objet propre)</i> – ou – «Association» – <b>Association de luminosité active</b> = <i>Oui</i> «Association» – <b>Statut sortie lumière</b> = <i>statut externe (objet propre)</i>								
					R	W	T	U
4	Capteur gauche	inactiver	1 bit	1.001		x		
L'objet 1 bit reçoit des télégrammes qui désactivent ou qui activent le capteur gauche du p180.								
L'objet est visible avec le réglage de paramètre suivant (uniquement application 'p180 / basic digi V2.1'): «Généralités» – <b>Capteurs actifs</b> = <i>réglables sur la durée de fonctionnement</i>								
					R	W	T	U
5	Capteur droit	inactiver	1 bit	1.001		x		
L'objet 1 bit reçoit des télégrammes qui désactivent ou qui activent le capteur droit du p180.								
L'objet est visible avec le réglage de paramètre suivant (uniquement application 'p180 / basic digi V2.1'): «Généralités» – <b>Capteurs actifs</b> = <i>réglables sur la durée de fonctionnement</i>								
					R	W	T	U
7	Sortie lumière, verrouillage	verrouiller	1 bit	1.001		x		x
L'objet 1 bit reçoit des télégrammes qui verrouillent ou qui déverrouillent l'objet <Sortie lumière>.								
L'objet est visible avec le réglage de paramètre suivant: «Association» – <b>Association de zones active</b> = <i>Oui</i> «Sortie lumière page 2» – <b>Verrouiller lumière</b> <> <i>Non (standard)</i>								
					R	W	T	U
8	Sortie lumière, déverrouillage	déverrouiller	1 bit	1.001		x		x
L'objet 1 bit reçoit des télégrammes qui annulent le verrouillage de l'objet <Sortie lumière>.								
L'objet est visible avec le réglage de paramètre suivant: «Association» – <b>Association de zones active</b> = <i>Oui</i> «Sortie lumière page 2» – <b>Verrouiller lumière</b> = <i>Retransmettre télégramme de verrouillage</i>								

## Objets de communication

N°	Nom de l'objet	Fonction	Longueur	DPT	Marqueurs			
					R	W	T	U
15	Master-Slave	déclencher	1 bit	1.001		x	x	x
	L'objet 1 bit reçoit des télégrammes d'un piriros KNX avec le réglage <b>Fonction = Slave</b> pour l'échange d'informations de mouvement. L'objet est toujours visible.							
					R	W	T	U
16	Sub Master-Slave	déclencher	1 bit	1.001		x	x	x
	L'objet 1 bit reçoit des télégrammes d'un piriros KNX d'une sous-zone pour l'échange d'informations de mouvement.  L'objet est visible avec le réglage de paramètre suivant: «Association» – <b>Association de zones active = Oui</b> «Association» – <b>Sous-association active = Oui</b>							
					R	W	T	U
17	Association de luminosité	déclencher	1 bit	1.001		x	x	x
	L'objet 1 bit reçoit des télégrammes d'un appareil Slave pour l'échange d'informations de mouvement et luminosité.  L'objet est visible avec le réglage de paramètre suivant: «Association» – <b>Association de luminosité active = Oui</b>							
					R	W	T	U
20	Poussoir externe	commuter	1 bit	1.001		x	x	x
	L'objet 1 bit reçoit des télégrammes qui forcent la sortie lumière.  L'objet est visible avec le réglage de paramètre suivant: «Fonctionnalité des poussoirs lumière» – <b>Objet poussoir externe séparé = Oui</b>							
					R	W	T	U
21	Scène de lumière	recevoir	1 byte	18.001		x		x
	L'objet 1 byte reçoit des télégrammes de scène qui peuvent mettre hors service la sortie lumière pendant un certain temps.  L'objet est visible avec le réglage de paramètre suivant: «Association» – <b>Association de zones active = Oui</b>							
					R	W	T	U
27	Test de marche	mettre en mode de test	1 bit	1.001		x		x
	L'objet 1 bit reçoit des télégrammes qui mettent le détecteur en test de mouvement.  L'objet est visible avec le réglage de paramètre suivant: «Généralités» – <b>Test de marche activable en cours de fonctionnement = Oui</b>							
					R	W	T	U
39	Seuil de luminosité à distance	réglage valeur	2 bytes	9.004		x		x
	L'objet 2 bytes reçoit des télégrammes qui règlent la valeur pour le paramètre <b>Seuil de luminosité</b> .  L'objet est visible avec le réglage de paramètre suivant: «Association» – <b>Association de zones active = Oui</b> «Sortie lumière page 1» – <b>réglable via bus = Oui</b>							
					R	W	T	U
40	Retard au déclenchement lumière à distance	réglage valeur	2 bytes	9.004		x		x
	L'objet 2 bytes reçoit des télégrammes qui règlent la valeur pour le paramètre <b>Retard au déclenchement</b> pour l'éclairage.  L'objet est visible avec le réglage de paramètre suivant: «Association» – <b>Association de zones active = Oui</b> «Sortie lumière page 1» – <b>réglable via bus = Oui</b>							

## 2.3 Paramètres

En premier lieu, il convient de régler les paramètres souhaités dans l'application ETS. Ces réglages de paramètres sont mémorisés sur le détecteur de mouvement/de présence KNX lors du téléchargement ETS. Avant le téléchargement ETS, l'appareil doit être programmé avec une adresse physique claire par l'ETS.

Etant donné qu'il existe certaines dépendances entre les paramètres dans ETS, il faut veiller à régler les paramètres selon la procédure suivante:

1. Page des paramètres «Généralités»
2. Page des paramètres «Association»
3. La configuration des autres paramètres peut se faire dans n'importe quel ordre.



**Note:** De façon générale, paramétrer du haut vers le bas.

### 2.3.1 Page des paramètres «Généralités»

La page des paramètres «Généralités» permet de définir le comportement de base et d'activer certains blocs fonctionnels (CVC, interrupteur crépusculaire, signalisation).

Paramètre **Fonction** définit si le détecteur fonctionne comme Master ou Slave.

<b>Fonction</b>	<b>Master (standard)</b>
	<i>Slave</i>
<i>Master (standard)</i>	En réglage Master, toute la fonctionnalité est disponible. Un Master mesure la luminosité, détecte les mouvements et détermine les temporisations au déclenchement pour les sorties éclairage et CVC. L'objet <Sortie lumière> est visible. L'objet 21 <Scène de lumière- recevoir> est visible Les pages de paramètres «Sortie lumière page 1», «Sortie lumière page 2» et «Fonctionnalité des poussoirs lumière» sont visibles.
<i>Slave</i>	Si le champ de détection ne peut pas être couvert par un seul appareil, les appareils sont utilisés en réglage Slave. L'information de mouvement est envoyée via l'objet 15 <Master-Slave – déclencher> au Master. Les paramètres <b>CVC actif</b> , <b>Interrupteur crépusculaire actif</b> et <b>Signalisation active</b> sont masqués.

Paramètre **Capteurs actifs** définit si pour le pirios 180 les deux capteurs doivent être actifs ou si seul un capteur doit être actif pour la réduction du champ de détection à 90° (uniquement application 'pirios 180 / basic digi V2.1').



Cette fonction est gérée uniquement par des appareils pourvus d'une protection intégrée contre l'humidité (trois gouttes d'eau sur l'étiquette de l'appareil) avec une date de production à compter de juillet 2017.

<b>Capteurs actifs</b>	<b>les deux</b>
	<i>seulement capteur gauche</i> <i>seulement capteur droit</i> <i>réglable au moment de l'exécution</i>
<i>les deux</i>	Les deux capteurs sont actifs et signalent le mouvement, le champ de détection est de 180°.
<i>seulement capteur gauche</i>	Seul le capteur gauche signale le mouvement, le champ de détection est réduit à 90°.
<i>seulement capteur droit</i>	Seul le capteur droit signale le mouvement, le champ de détection est réduit à 90°.

## Paramètres

*réglable au moment de l'exécution* Les deux capteurs sont actifs et signalent le mouvement.  
Le capteur gauche est désactivé si un télégramme ENCL est envoyé sur l'objet 4 <Capteur gauche – inactiver>. Le capteur gauche est activé si un télégramme DECL est envoyé.  
Le capteur droit est désactivé si un télégramme ENCL est envoyé sur l'objet 5 <Capteur droit – inactiver>. Le capteur droit est activé si un télégramme DECL est envoyé.  
L'objet 4 <Capteur gauche – inactiver> est visible.  
L'objet 5 <Capteur droit – inactiver> est visible.

Paramètre **Mode de fonctionnement** définit dans quel mode le détecteur est exploité.

<b>Mode de fonctionnement</b>	<b>Mode normal</b> <i>Test de marche</i>
<i>Mode normal</i>	Le détecteur est en mode normal.
<i>Test de marche</i>	Le test de mouvement peut être exécuté en support de la mise en service et pour tester le champ de détection. En cas de mouvement, l'objet <Sortie lumière> ainsi que la LED sont réglés sur ENCL. La temporisation au déclenchement est fixée à 10 s. La détection de mouvement est indépendante de la luminosité.

Paramètre **Sensibilité** sert à régler la sensibilité de la détection de mouvement.

<b>Sensibilité</b>	<i>fortement réduite</i> <i>réduite</i> <i>légèrement réduite</i> <b>normale (standard)</b> <i>légèrement augmenté</i> <i>augmenté</i>
<i>fortement réduite</i> <i>réduite</i> <i>légèrement réduite</i>	En cas de commutations indésirables, il est possible de réduire la sensibilité. <b>Attention:</b> Une sensibilité réduite entraîne une réduction du champ de détection!
<i>normale (standard)</i>	Ceci est le réglage recommandé de la sensibilité, il permet de couvrir la plupart des applications.
<i>légèrement augmenté</i> <i>augmenté</i>	Si le détecteur est trop peu sensible ou s'enclenche trop tard, il est possible d'augmenter la sensibilité. <b>Attention:</b> Une sensibilité augmentée entraîne un agrandissement du champ de détection!

Paramètre **CVC active** définit si le détecteur commute également CVC (chauffage, ventilation, climatisation).

<b>CVC active</b>	<b>Non (standard)</b> <i>Oui</i>
<i>Non (standard)</i>	Le détecteur ne commute pas de CVC.
<i>Oui</i>	Le détecteur peut commuter CVC via l'objet 2 <Sortie CVC – ENCL/DECL commuter>. L'objet 2 <Sortie CVC – ENCL/DECL, commuter> est visible. Les pages de paramètres «Sortie CVC» et «Fonctionnalité des poussoirs CVC» sont visibles.

Paramètre **Interrupteur crépusculaire actif** définit si l'interrupteur crépusculaire est actif.

**Interrupteur crépusculaire actif** *Non (standard)*

*Oui*

*Non (standard)*

L'interrupteur crépusculaire est inactif.

*Oui*

L'interrupteur crépusculaire est actif.

L'objet 25 <Crépuscule – clair/sombre> est visible.

La page de paramètres «Interrupteur crépusculaire» est visible.

Paramètre **Signalisation active** définit si la fonction de signalisation est active.

**Signalisation active** *Non (standard)*

*Oui*

*Non (standard)*

La fonction de signalisation est inactive.

*Oui*

La fonction de signalisation est active.

L'objet 29 <Signalisation, déverrouillage – déverrouiller> est visible.

L'objet 30 <Signalisation – signaler> est visible.

La page de paramètres «Signalisation» est visible.

Paramètre **Test de marche activable en cours de fonctionnement** définit si le test de mouvement peut être activé en service via un objet.

**Test de marche activable en cours de fonctionnement** *Non (standard)*

*Oui*

*Non (standard)*

Le test de mouvement ne peut pas être activé en service.

*Oui*

Le test de mouvement est démarré si un télégramme ENCL est envoyé sur l'objet 27 <Test de marche – mettre en mode de test>. Le test de mouvement s'arrête si un télégramme DECL est envoyé.

Il n'est de ce fait pas nécessaire de reparamétrer chaque détecteur pour un test de mouvement lors la mise en service.

Lors du test de mouvement, en cas de mouvement, l'objet <Sortie lumière> et la LED sont réglés sur ENCL. La temporisation au déclenchement est fixée à env. 10 s. La luminosité ambiante n'est pas prise en compte.

L'objet 27 <Test de marche – mettre en mode de test> est visible.

Paramètre **Activer protection contre l'humidité** définit si le capteur du pirios 180 Mouillé doit être chauffé en complément pour éviter la condensation (uniquement application 'pirios 180 / basic digi V2.1').



Cette fonction est gérée uniquement par des appareils pourvus de la protection intégrée contre l'humidité (trois gouttes d'eau sur l'étiquette de l'appareil) avec une date de production à compter de juillet 2017.

**Activer protection contre l'humidité** *Non (standard)*

*Oui*

*Non (standard)*

La protection contre l'humidité est inactive, le chauffage est hors fonction.

*Oui*

La protection contre l'humidité est active, le chauffage est en fonction. On évite ainsi la condensation de l'appareil pirios 180 Mouillé.

### 2.3.2 Page des paramètres «Association»

Sur la page des paramètres «Association» du Master et du Slave, différentes associations (→ [chapitre 3.5](#)) peuvent être réalisées en fonction de la configuration:

	Fonction = <i>Master</i>	Fonction = <i>Slave</i>
Extension de champ (association simple)	Association de luminosité active = <i>Non</i>	Association de zones active = <i>Non</i>
Association de zones	Association de luminosité active = <i>Non</i>	Association de zones active = <i>Oui</i>
Association de zones avec sous-zones	Association de luminosité active = <i>Non</i>	Association de zones active = <i>Oui</i> Sous-association active = <i>Oui</i>
Association de luminosité	Association de luminosité active = <i>Oui</i>	Association de zones active = <i>Non</i> Association de luminosité active = <i>Oui</i>

#### Page des paramètres «Association» (Master)

Paramètre **Association de luminosité active** définit si l'association de luminosité est gérée.

**Association de luminosité active** *Non (standard)*

*Oui*

*Non (standard)*

L'association de luminosité n'est pas gérée. Lors d'une extension de champ (association simple), la mesure de luminosité est effectuée uniquement par le Master.

*Oui*

L'association de luminosité est gérée. En association de luminosité, la mesure de luminosité est effectuée également par les Slaves.

L'objet 17 <Association de luminosité – déclencher> est visible.

#### Page des paramètres «Association» (Slave)



Il est impossible de combiner une association de zones et une association de luminosité!

Paramètre **Temps de cycle déclenchement** définit à quelle périodicité un Slave envoie la détection de mouvement au Master via le bus.

**Temps de cycle déclenchement** *10 s ... 60 min / 2 min (standard)*

*10 s ... 60 min*

En cas de détection de mouvement, le Slave avec un temps de cycle réglé envoie cycliquement un télégramme ENCL via l'objet 15 <Master-Slave – déclencher>

De petits temps de cycle augmentent la charge du bus.

Paramètre **Association de zones active** définit si le Slave est utilisé en association de zones.

**Association de zones active** *Non (standard)*

*Oui*

*Non (standard)*

L'association de zones n'est pas gérée. Le Slave n'a pas sa propre sortie lumière.

*Oui*

L'association de zones est gérée. Le Slave obtient son propre objet <Sortie lumière> pour commander sa propre zone.

L'objet <Sortie lumière> est visible.

L'objet 21 <Scène de lumière– recevoir> est visible.

Le paramètre **Sous-association active** est visible.

Le paramètre **Association de luminosité active** est masqué.

Les pages de paramètres «Sortie lumière page 1», «Sortie lumière page 2» et «Fonctionnalité des poussoirs lumière» sont visibles.



Paramètre **Sous-association active** définit si d'autres zones (sous-zones) sont gérées par le Slave.

**Sous-association active** *Non (standard)*

*Oui*

*Non (standard)*

La sous-association n'est pas gérée par le Slave. La zone secondaire peut être étendue avec des Slaves, mais sans possibilité de sous-zones.

*Oui*

La sous-association est gérée par le Slave. La zone secondaire peut être étendue avec des Slaves et des sous-zones sont également possibles. L'objet 16 <Sub Master-Slave – déclencher> est visible.

Paramètre **Association de luminosité active** définit si l'association de luminosité est gérée.

**Association de luminosité active** *Non (standard)*

*Oui*

*Non (standard)*

L'association de luminosité n'est pas gérée. La mesure de luminosité est réalisée par le Master.

*Oui*

L'association de luminosité est gérée. La mesure de luminosité est également réalisée par les Slaves.

L'objet 17 <Association de luminosité – déclencher> est visible.

Le paramètre **Statut sortie Lumière** est visible.

Paramètre **Statut sortie Lumière** définit si la mesure de l'éclairage artificiel est réalisée sur la base du statut interne ou externe.

**Statut sortie Lumière** *statut interne (standard)*

*statut externe (objet propre)*

*statut interne (standard)*

La mesure de l'éclairage artificiel est réalisée sur la base de du statut interne.

*statut externe (objet propre)*

La mesure de l'éclairage artificiel est réalisée sur la base du statut externe qui doit être communiqué au détecteur via l'objet 3 <Statut éclairage – synchroniser> (typiquement via l'objet statut de l'actionneur à commuter).

L'objet 3 <Statut lumière – synchroniser> est visible.

### 2.3.3 Page des paramètres «Sortie lumière page 1»

Paramètre **Seuil de luminosité** définit à quelle luminosité ambiante l'objet <Sortie lumière> doit être mis en fonction.

**Seuil de luminosité** *indépendant de la luminosité*  
*10 lux ... 2000 lux / 200 lux (standard)*

*indépendant de la luminosité*

L'objet <Sortie lumière> commute uniquement en fonction du mouvement.

*10 lux ... 2000 lux*

Si la luminosité ambiante est inférieure à la valeur réglée, le détecteur enclenche l'objet <Sortie lumière> lors d'une détection de mouvement.

Notes:

- > Pour les détecteurs de mouvement, la valeur *200 lux (standard)* correspond à la luminosité ambiante habituellement nécessaire dans des zones de passage, cages d'escalier et garages souterrains.
- > Pour les détecteurs de présence, nous recommandons la valeur *400 lux*. Cette valeur correspond à la luminosité ambiante habituellement nécessaire dans les bureaux et salles de classe.



Selon les conditions locales (type de montage, emplacement du détecteur, conditions ambiantes, etc.), le réglage peut différer de la valeur de commutation effective!

Paramètre **réglable via bus** définit si le seuil de luminosité peut être réglé par un objet de communication en cours de service.

**réglable via bus** *Non (standard)*  
*Oui*

*Non (standard)*

Le seuil de luminosité n'est pas réglable via le bus.

*Oui*

Le seuil de luminosité est réglable via le bus.

Pour régler la valeur, le nouveau seuil de luminosité peut être envoyé via l'objet 39 <Seuil de luminosité à distance – régler valeur>. La valeur interprétée comme DPT 9.004 (EIS 5) est immédiatement prise en compte.

La plage des valeurs possibles s'étend de 10 lux ... 2000 lux.

Avec la valeur 0, le seuil de luminosité est réglé sur Indépendant de la luminosité (le détecteur ne commute qu'en fonction du mouvement).

La valeur réglée via le bus est mémorisée et conservée même après une coupure de tension.

Après un téléchargement d'ETS, le paramètre **Seuil de luminosité** est pris en compte et reste actif jusqu'à ce qu'une valeur soit envoyée via le bus.

L'objet 39 <Seuil de luminosité à distance – régler valeur> est visible.

Paramètre **Retard au déclenchement** définit le laps de temps durant lequel l'objet <Sortie lumière> reste enclenché après la dernière détection de mouvement.

**Retard au déclenchement** *10 s ... 60 min / 5 min (standard)*

*10 s ... 60 min*

Après la dernière détection de mouvement, l'objet <Sortie lumière> reste encore enclenché pendant la durée réglée.

Notes:

- > Pour les détecteurs de mouvement, nous recommandons la valeur *5 min (standard)*.
- > Pour les détecteurs de présence, nous recommandons la valeur *15 min*.

Paramètre **réglable via bus** définit si la temporisation au déclenchement peut être réglée par un objet de communication en cours de service.

**réglable via bus**

**Non (standard)**

*Oui*

*Non (standard)*

La temporisation au déclenchement n'est pas réglable via le bus.

*Oui*

La temporisation au déclenchement est réglable via le bus.

Pour régler la valeur, la nouvelle temporisation au déclenchement en [s] peut être envoyée via l'objet 40 <Retard de déclenchement lumière à distance – régler valeur>. La valeur interprétée comme DPT 7.005 (EIS 10) 2 bytes est immédiatement prise en compte.

La plage des valeurs possibles s'étend de 10 s ... 14400 s (4 h).

La valeur réglée via le bus est mémorisée et conservée même après une coupure de tension.

Après un téléchargement d'ETS, le paramètre **Retard au déclenchement** est pris en compte et reste actif jusqu'à ce qu'une valeur soit envoyée via le bus. La valeur souhaitée doit être impérativement saisie en [s].

L'objet 40 <Retard de déclenchement lumière à distance – régler valeur> est visible.

Paramètre **Déclencher en fonction de la luminosité** définit si la luminosité doit aussi être prise en compte pour le déclenchement.

**Déclencher en fonction de la luminosité**

**Non (standard)**

*Oui*

*Non (standard)*

La luminosité n'est plus prise en compte après l'enclenchement. Le détecteur reste enclenché tant qu'un mouvement est détecté.

*Oui*

Après le déclenchement, la mesure de l'éclairage reste active et si la luminosité ambiante est suffisamment grande, le détecteur est déclenché même pendant qu'il détecte du mouvement.

La durée avant que le détecteur ne se déclenche en fonction de la luminosité est d'au moins 5 minutes. Si la temporisation au déclenchement est supérieure à 5 minutes, la durée avant déclenchement en fonction de la luminosité correspond à la temporisation au déclenchement.



Si l'objet <Sortie lumière> est associé à des variateurs, le déclenchement **ne doit pas** s'opérer en fonction de la luminosité.

Paramètre **Fonction sortie lumière** définit si le détecteur d'éclairage commute ou s'il envoie une scène.

**Fonction sortie lumière**

**commuter (1 bit) (standard)**

*Envoyer scène (8 bits)*

*commuter (1 bit) (standard)*

Le détecteur enclenche et déclenche l'éclairage via l'objet 0 <Sortie lumière – ENCL/DECL, commuter>.

L'objet 0 <Sortie lumière – ENCL/DECL, commuter> est visible.

Les paramètres **Comportement au début du besoin de lumière** et **Comportement à la fin du besoin de lumière** sont visibles.

*Envoyer scène (8 bits)*

Le détecteur envoie une scène (8 bits) via l'objet 1 <Sortie lumière, scène – envoyer> au début et à la fin du besoin d'éclairage.

L'objet 1 <Sortie lumière, scène – envoyer> est visible.

Les paramètres **Envoyer scène sur ENCL** et **Envoyer scène sur DECL** sont visibles.

## Paramètres

Paramètre **Comportement au début du besoin de lumière** définit quel télégramme l'objet 0 <Sortie lumière – ENCL/DECL, commuter> envoie au début du besoin d'éclairage.

<b>Comportement au début du besoin de lumière</b>	<i>pas de télégramme</i> <b>télégramme ENCL (standard)</b> <i>télégramme DECL</i> <i>télégramme ENCL cyclique</i>
<i>pas de télégramme</i>	Aucun télégramme n'est envoyé.
<i>télégramme ENCL (standard)</i>	Un télégramme ENCL est envoyé.
<i>télégramme DECL</i>	Un télégramme DECL est envoyé.
<i>télégramme ENCL cyclique</i>	Des télégrammes ENCL sont envoyés cycliquement. Le paramètre <b>Temps de cycle</b> est visible.

Paramètre **Comportement à la fin du besoin de lumière** définit quel télégramme l'objet 0 <Sortie lumière – ENCL/DECL, commuter> envoie à la fin du besoin d'éclairage.

<b>Comportement à la fin du besoin de lumière</b>	<i>pas de télégramme</i> <b>télégramme ENCL (standard)</b> <i>télégramme DECL</i> <i>télégramme ENCL cyclique</i>
<i>pas de télégramme</i>	Aucun télégramme n'est envoyé.
<i>télégramme ENCL (standard)</i>	Un télégramme ENCL est envoyé.
<i>télégramme DECL</i>	Un télégramme DECL est envoyé.
<i>télégramme ENCL cyclique</i>	Des télégrammes DECL sont envoyés cycliquement. Le paramètre <b>Temps de cycle</b> est visible.

Paramètre **Temps de cycle** définit à quelle périodicité l'objet 0 <Sortie lumière – ENCL/DECL, commuter> envoie le télégramme correspondant (ENCL ou DECL).

**Temps de cycle** 10 s ... 60 min / **2 min (standard)**

Paramètre **Envoyer scène sur ENCL** définit quelle scène est envoyée au début du besoin d'éclairage par l'objet 1 <Sortie lumière, scène – envoyer>.

<b>Envoyer scène sur ENCL</b>	<b>Non (standard)</b> <i>Oui</i>
<i>Non (standard)</i>	Aucune scène n'est envoyée.
<i>Oui</i>	Une scène est envoyée. Le paramètre <b>Numéro de scène sur ENCL</b> est visible.

Paramètre **Envoyer scène sur DECL** définit quelle scène est envoyée à la fin du besoin d'éclairage par l'objet 1 <Sortie lumière, scène – envoyer>.

<b>Envoyer scène sur DECL</b>	<b>Non (standard)</b> <i>Oui</i>
<i>Non (standard)</i>	Aucune scène n'est envoyée.
<i>Oui</i>	Une scène est envoyée. Le paramètre <b>Numéro de scène sur DECL</b> est visible.

Paramètre **Numéro de scène sur ENCL / Numéro de scène sur DECL** définit quel numéro de scène est envoyé via l'objet 1 <Sortie lumière, scène – envoyer>.

**Numéro de scène sur ENCL** 1...64  
**Numéro de scène sur DECL**

### 2.3.4 Page des paramètres «Sortie lumière page 2»

Paramètre	<b>Verrouiller lumière</b> définit le comportement pour un verrouillage de l'objet <Sortie lumière>.
<b>Verrouiller lumière</b>	<b><i>Non (standard)</i></b> <i>Verrouillage par ENCL (déverrouillage par DECL)</i> <i>Verrouillage par DECL (déverrouillage par ENCL)</i> <i>Retransmettre télégramme de verrouillage</i>
<i>Non (standard)</i>	L'objet <Sortie lumière> n'est pas verrouillé.
<i>Verrouillage par ENCL (déverrouillage par DECL)</i>	Avec un télégramme ENCL sur l'objet 7 <Sortie lumière, verrouillage – verrouiller>, l'objet <Sortie lumière> est verrouillé. Un télégramme DECL annule le verrouillage. L'objet 7 <Sortie lumière, verrouillage – verrouiller> est visible. Les paramètres <b>Comportement au verrouillage</b> et <b>Comportement au déverrouillage</b> sont visibles.
<i>Verrouillage par DECL (déverrouillage par ENCL)</i>	Avec un télégramme DECL sur l'objet 7 <Sortie lumière, verrouillage – verrouiller>, l'objet <Sortie lumière> est verrouillé. Un télégramme ENCL annule le verrouillage. L'objet 7 <Sortie lumière, verrouillage – verrouiller> est visible. Les paramètres <b>Comportement au verrouillage</b> et <b>Comportement au déverrouillage</b> sont visibles.
<i>Retransmettre télégramme de verrouillage</i>	Avec un télégramme ENCL ou DECL sur l'objet 7 <Sortie lumière, verrouillage – verrouiller>, l'objet <Sortie lumière> est verrouillé. Le télégramme correspondant (ENCL, DECL) est transféré simultanément par l'objet 0 <Sortie lumière – ENCL/DECL, commuter> ou transféré par l'objet 1 <Sortie lumière, scène – envoyer> comme scène ENCL, scène DECL. Le déverrouillage s'effectue par un télégramme quelconque (ENCL ou DECL) sur l'objet 8 <Sortie lumière, déverrouillage – déverrouiller>. L'objet 7 <Sortie lumière, verrouillage – verrouiller> est visible. L'objet 8 <Sortie lumière, déverrouillage – déverrouiller> est visible. Le paramètre <b>Comportement au déverrouillage</b> est visible.
Paramètre	<b>Comportement au verrouillage</b> définit quel télégramme est envoyé par l'objet <Sortie lumière> lors du verrouillage.
<b>Comportement au verrouillage</b>	<b><i>pas de télégramme (standard)</i></b> <i>télégramme ENCL</i> <i>télégramme DECL</i>
<i>pas de télégramme (standard)</i>	Aucun télégramme n'est envoyé.
<i>télégramme ENCL</i>	L'objet 0 <Sortie lumière – ENCL/DECL, commuter> envoie un télégramme ENCL ou l'objet 1 <Sortie lumière, scène – envoyer> le numéro de scène avec ENCL.
<i>télégramme DECL</i>	L'objet 0 <Sortie lumière – ENCL/DECL, commuter> envoie un télégramme DECL ou l'objet 1 <Sortie lumière, scène – envoyer> le numéro de scène avec DECL.
Paramètre	<b>Comportement au déverrouillage</b> définit quel télégramme est envoyé par l'objet <Sortie lumière> lors du déverrouillage et dans quel statut il doit être mis.
<b>Comportement au déverrouillage</b>	<b><i>pas de télégramme (standard)</i></b> <i>ENCL et rester tant que mouvement</i> <i>DECL, de nouveau ENCL après 5 s en cas de mouvement.</i> <i>Envoyer statut interne</i>
<i>pas de télégramme (standard)</i>	Aucun télégramme n'est envoyé.

## Paramètres

<i>ENCL et rester tant que mouvement</i>	L'objet 0 <Sortie lumière – ENCL/DECL, commuter> envoie un télégramme ENCL ou l'objet 1 <Sortie lumière, scène – envoyer> le numéro de scène avec ENCL. Il reste enclenché aussi longtemps que le mouvement est détecté (y compris temporisation au déclenchement).
<i>DECL, de nouveau ENCL après 5 s en cas de movem.</i>	L'objet 0 <Sortie lumière – ENCL/DECL, commuter> envoie un télégramme DECL ou l'objet 1 <Sortie lumière, scène – envoyer> le numéro de scène avec DECL. La détection de mouvement est inhibée pour env. 5 s. Ensuite, le mode automatique reprend et l'objet <Sortie lumière> s'enclenche à nouveau en cas de détection de mouvement.
<i>Envoyer statut interne</i>	L'objet 0 <Sortie lumière – ENCL/DECL, commuter> envoie le statut interne du détecteur ou l'objet 1 <Sortie lumière, scène – envoyer> le numéro de scène avec ENCL ou DECL selon le statut interne du détecteur.



Lorsque l'objet poussoir externe séparé est activé (→ [chapitre 2.3.5](#)), l'objet 20 <Poussoir externe – commuter> se comporte également selon le comportement réglé avec verrouiller ou déverrouiller.

Paramètre **Statut sortie lumière** définit si la mesure de l'éclairage artificiel est réalisée sur la base du statut interne ou externe.

### Statut sortie lumière

#### *statut interne (standard)*

#### *statut externe (objet propre)*

*statut interne (standard)*

La mesure d'éclairage artificiel est réalisée sur la base du statut interne au déclenchement de l'objet <Sortie lumière>.

*statut externe (objet propre)*

La mesure de l'éclairage artificiel est réalisée sur la base du statut externe qui doit être communiqué au détecteur via l'objet 3 <Statut lumière – synchroniser> (typiquement via l'objet statut de l'actionneur à commuter).

Avec le déclenchement en fonction de la luminosité (paramètre **Déclenchement en fonction de la luminosité = Oui**), il est recommandé d'utiliser le statut externe car la mesure d'éclairage artificiel est décisive pour le déclenchement correct.

Avec la fonction scènes (paramètre **Fonction sortie lumière = Envoyer scène**), en présence de plusieurs actionneurs, l'objet 3 <Statut lumière – synchroniser> doit être associé avec l'objet statut de l'actionneur qui se situe dans le champ de détection du détecteur.

L'objet 3 <Statut lumière – synchroniser> est visible.

Paramètre **Comportement sur appel de scène externe** définit le comportement de l'objet <Sortie lumière> en cas d'appel de scène externe.

### Comportement sur appel de scène externe

*aucune réaction*

*hors service pendant 5 min ... hors service pendant 4 h (standard)*

*aucune réaction*

Le détecteur ne réagit pas à un appel de scène externe.

*hors service pendant 5 min ... hors service pendant 4 h (standard)*

En cas d'appel de scène externe, le détecteur ne peut pas détecter si l'actionneur associé à l'objet <Sortie lumière> a été modifié.

Afin d'éviter une intervention intempestive du détecteur dans une scène, en enclenchant par ex. l'éclairage, l'objet <Sortie lumière> peut être mis hors service pendant une durée définie après appel d'une scène externe. Le détecteur réagit alors à tous les numéros de scène.

Après l'écoulement de cette durée ou après une action sur le poussoir (via l'objet <Sortie lumière> ou l'objet poussoir externe 20 <Poussoir externe – commuter>), le détecteur retourne en mode automatique.



Si l'objet 0 <Sortie lumière – ENCL/DECL, commuter> est réglé sur Envoyer cycliquement (paramètre **Comportement au début/à la fin du besoin de lumière = télégramme ENCL/DECL cyclique**), l'envoi cyclique des télégrammes est également interrompu à l'arrêt. Lorsque le détecteur revient en mode automatique, l'envoi cyclique est de nouveau activé.

### 2.3.5 Page des paramètres «Fonctionnalité des poussoirs lumière»

Avec la fonctionnalité de commutation (paramètre **Fonction sortie lumière** = *commuter*) les poussoirs peuvent directement être associés avec l'objet 0 <Sortie lumière – ENCL/DECL, commuter>. Ce procédé correspond aux habitudes des projeteurs et permet de tester un groupe d'éclairage au moyen de poussoirs, même quand le détecteur n'est pas encore monté.

Pour obtenir une plus grande flexibilité, le poussoir peut en outre être associé avec l'objet poussoir séparé 20 <Poussoir externe – commuter>.

Paramètre **Comportement sur ENCL externe** définit le comportement de l'objet 0 <Sortie lumière – ENCL/DECL, commuter> après avoir reçu un télégramme ENCL externe.

#### Comportement sur ENCL externe **ENCL et rester tant que mouvement (standard)**

*ENCL et rester un temps défini*

*ENCL et rester tant que mouvement (standard)* Avec un télégramme ENCL externe sur l'objet 0 <Sortie lumière – ENCL/DECL, commuter>, l'objet 0 <Sortie lumière – ENCL/DECL, commuter> reste enclenché aussi longtemps que le mouvement est détecté (y compris la temporisation au déclenchement).

*ENCL et rester un temps défini* Avec un télégramme ENCL externe sur l'objet 0 <Sortie lumière – ENCL/DECL, commuter>, l'objet 0 <Sortie lumière – ENCL/DECL, commuter> reste enclenché pendant une durée définie.

Le paramètre **Durée** est visible.

Paramètre **Comportement sur DECL externe** définit le comportement de l'objet 0 <Sortie lumière – ENCL/DECL, commuter> après avoir reçu un télégramme DECL externe.

#### Comportement sur DECL externe **DECL et rester tant que mouvement**

*DECL, de nouveau ENCL après 5 s en cas de mouvem.*

*DECL et rester un temps défini*

*DECL et rester tant que mouvement* Avec un télégramme DECL externe sur l'objet 0 <Sortie lumière – ENCL/DECL, commuter>, l'objet 0 <Sortie lumière – ENCL/DECL, commuter> reste déclenché aussi longtemps que le mouvement est détecté (y compris la temporisation au déclenchement).

Réglage recommandé pour les détecteurs de présence.

*DECL, de nouveau ENCL après 5 s en cas de mouvem.* Après un télégramme DECL externe sur l'objet 0 <Sortie lumière – ENCL/DECL, commuter>, l'objet 0 <Sortie lumière – ENCL/DECL, commuter> est déclenché et la détection de mouvement est inhibée pendant env. 5 s.

Ce procédé permet à une personne se trouvant à l'extrémité du champ de détection d'éteindre l'éclairage au moyen du poussoir et de quitter le champ de détection. Une personne qui entre ensuite dans le champ de détection sera détectée après env. 5 s (si cela se produit immédiatement après l'action sur le poussoir) et l'éclairage est enclenché.

Réglage recommandé pour les détecteurs de mouvement.

*DECL et rester un temps défini* Avec un télégramme DECL externe sur l'objet 0 <Sortie lumière – ENCL/DECL, commuter>, l'objet 0 <Sortie lumière – ENCL/DECL, commuter> reste déclenché pendant une durée définie.

Le paramètre **Durée** est visible.

Paramètre **Durée** définit pour quelle durée l'objet 0 <Sortie lumière – ENCL/DECL, commuter> reste enclenché ou déclenché.

**Durée** *5 min ... 4 h (standard)*



En cas de commande par poussoir (par ex. éco DECL), cette durée est interrompue et le détecteur revient dans le statut correspondant.

## Paramètres

Paramètre **Objet poussoir externe séparé** définit si l'éclairage peut être commuté via un objet poussoir externe séparé. Les poussoirs peuvent ainsi être directement associés non seulement avec l'objet 0 <Sortie lumière – ENCL/DECL, commuter>, mais également avec l'objet 20 <Poussoir externe – commuter>.

**Objet poussoir externe séparé** *Non (standard)*

*Oui*

*Non (standard)*

Il n'existe pas d'objet poussoir externe séparé.

*Oui*

L'éclairage peut être commuté via un objet poussoir externe séparé.

L'objet 20 <Poussoir externe – commuter> est visible.

Les paramètres **Comportement sur ENCL externe** et **Comportement sur DECL externe** sont visibles.

Paramètre **Comportement sur ENCL externe** définit comment se comporte l'objet 0 <Sortie lumière – ENCL/DECL, commuter> après un télégramme ENCL sur l'objet 20 <Poussoir externe – commuter>.

**Comportement sur ENCL externe** *aucune réaction*

**ENCL et rester tant que mouvement (standard)**

*DECL et rester tant que mouvement*

*DECL, de nouveau ENCL après 5 s en cas de mouvem.*

*ENCL et rester un temps défini*

*DECL et rester un temps défini*

*aucune réaction*

Aucune réaction avec un télégramme ENCL sur l'objet 20 <Poussoir externe – commuter>.

*ENCL et rester tant que mouvement (standard)*

Avec un télégramme ENCL sur l'objet 20 <Poussoir externe – commuter>, l'objet 0 <Sortie lumière – ENCL/DECL, commuter> reste enclenché aussi longtemps que le mouvement est détecté (y compris la temporisation au déclenchement).

*DECL et rester tant que mouvement*

Avec un télégramme ENCL sur l'objet 20 <Poussoir externe – commuter>, l'objet 0 <Sortie lumière – ENCL/DECL, commuter> reste déclenché aussi longtemps que le mouvement est détecté (y compris la temporisation au déclenchement).

*DECL, de nouveau ENCL après 5 s en cas de mouvem.*

Après un télégramme ENCL sur l'objet 20 <Poussoir externe – commuter>, l'objet 0 <Sortie lumière – ENCL/DECL, commuter> est déclenché et la détection de mouvement est inhibée pendant env. 5 s.

Ce procédé permet à une personne se trouvant à l'extrémité du champ de détection d'éteindre l'éclairage au moyen du poussoir et de quitter le champ de détection. Une personne qui entre ensuite dans le champ de détection sera détectée après env. 5 s (si cela se produit immédiatement après l'action sur le poussoir) et l'éclairage est enclenché.

*ENCL et rester un temps défini*

Avec un télégramme ENCL sur l'objet 20 <Poussoir externe – commuter>, l'objet 0 <Sortie lumière – ENCL/DECL, commuter> reste enclenché pendant une durée définie.

Le paramètre **Durée** est visible.

*DECL et rester un temps défini*

Avec un télégramme ENCL sur l'objet 20 <Poussoir externe – commuter>, l'objet 0 <Sortie lumière – ENCL/DECL, commuter> reste déclenché pendant une durée définie.

Le paramètre **Durée** est visible.



Paramètre	<p><b>Comportement sur DECL externe</b> définit comment se comporte l'objet 0 &lt;Sortie lumière – ENCL/DECL, commuter&gt; après un télégramme DECL sur l'objet 20 &lt;Poussoir externe – commuter&gt;.</p> <p><b>Comportement sur DECL externe</b> <i>aucune réaction</i>  <i>ENCL et rester tant que mouvement</i>  <i>DECL et rester tant que mouvement</i>  <i>DECL, de nouveau ENCL après 5 s en cas de movem.</i>  <i>ENCL et rester un temps défini</i>  <i>DECL et rester un temps défini</i></p> <p><i>aucune réaction</i> Aucune réaction avec un télégramme DECL sur l'objet 20 &lt;Poussoir externe – commuter&gt;.</p> <p><i>ENCL et rester tant que mouvement</i> Avec un télégramme DECL sur l'objet 20 &lt;Poussoir externe – commuter&gt;, l'objet 0 &lt;Sortie lumière – ENCL/DECL, commuter&gt; reste enclenché aussi longtemps que le mouvement est détecté (y compris la temporisation au déclenchement).</p> <p><i>DECL et rester tant que mouvement</i> Avec un télégramme DECL sur l'objet 20 &lt;Poussoir externe – commuter&gt;, l'objet 0 &lt;Sortie lumière – ENCL/DECL, commuter&gt; reste déclenché aussi longtemps que le mouvement est détecté (y compris la temporisation au déclenchement).  Réglage recommandé pour les détecteurs de présence.</p> <p><i>DECL, de nouveau ENCL après 5 s en cas de movem.</i> Après un télégramme DECL sur l'objet 20 &lt;Poussoir externe – commuter&gt;, l'objet 0 &lt;Sortie lumière – ENCL/DECL, commuter&gt; est déclenché et la détection de mouvement est inhibée pendant env. 5 s.  Ce procédé permet à une personne se trouvant à l'extrémité du champ de détection d'éteindre l'éclairage au moyen du poussoir et de quitter le champ de détection. Une personne qui entre ensuite dans le champ de détection sera détectée après env. 5 s (si cela se produit immédiatement après l'action sur le poussoir) et l'éclairage est enclenché.  Réglage recommandé pour les détecteurs de mouvement.</p> <p><i>ENCL et rester un temps défini</i> Avec un télégramme DECL sur l'objet 20 &lt;Poussoir externe – commuter&gt;, l'objet 0 &lt;Sortie lumière – ENCL/DECL, commuter&gt; reste enclenché pendant une durée définie.  Le paramètre <b>Durée</b> est visible.</p> <p><i>DECL et rester un temps défini</i> Avec un télégramme DECL sur l'objet 20 &lt;Poussoir externe – commuter&gt;, l'objet 0 &lt;Sortie lumière – ENCL/DECL, commuter&gt; reste déclenché pendant une durée définie.  Le paramètre <b>Durée</b> est visible.</p>
-----------	--

Paramètre **Durée** définit pour quelle durée l'objet 0 <Sortie lumière – ENCL/DECL, commuter> reste enclenché ou déclenché.

**Durée** 5 min ... 4 h (standard)



En cas de commande par poussoir (par ex. éco DECL), cette durée est interrompue et le détecteur revient dans le statut correspondant.

## Paramètres

### 2.3.6 Page des paramètres «Sortie CVC»

Paramètre	<b>Retard à l'enclenchement</b> définit la durée de temporisation après la première détection de mouvement jusqu'à l'enclenchement de l'objet 2 <Sortie CVC – ENCL/DECL, commuter>.
<b>Retard à l'enclenchement</b>	<i>aucune</i> <i>10 s ... 40 min / 5 min (standard)</i>
<i>aucune</i>	Il n'y a pas de temporisation à l'enclenchement. L'objet 2 <Sortie CVC – ENCL/DECL, commuter> est enclenché immédiatement à la première détection de mouvement.
<i>10 s ... 40 min</i>	Temporisation après la première détection de mouvement jusqu'à l'enclenchement de l'objet 2 <Sortie CVC – ENCL/DECL, commuter>.
Paramètre	<b>Retard au déclenchement</b> définit le laps de temps durant lequel l'objet 2 <Sortie CVC – ENCL/DECL, commuter> reste enclenché après la dernière détection de mouvement.
<b>Retard au déclenchement</b>	<i>30 s ... 60 min / 20 min (standard)</i>
Paramètre	<b>Réglable via bus</b> définit si la temporisation au déclenchement peut être réglée par un objet de communication en cours de service.
<b>Réglable via bus</b>	<b>Non (standard)</b> <i>Oui</i>
<i>Non (standard)</i>	La temporisation au déclenchement n'est pas réglable via le bus.
<i>Oui</i>	La temporisation au déclenchement est réglable via le bus. Pour régler la valeur, la nouvelle temporisation au déclenchement en [s] peut être envoyée via l'objet 41 <Retard au déclenchement CVC à distance – régler valeur>. La valeur interprétée comme DPT 7.005 (EIS 10) 2 bytes est immédiatement prise en compte. La plage des valeurs possibles s'étend de 30 s ... 14400 s (4 h). La valeur réglée via le bus est mémorisée et conservée même après une coupure de tension. Après un téléchargement d'ETS, le paramètre <b>Retard au déclenchement</b> est pris en compte et reste actif jusqu'à ce qu'une valeur soit envoyée via le bus. La valeur souhaitée doit être impérativement saisie en [s]. L'objet 41 <Retard au déclenchement CVC à distance – régler valeur> est visible.
Paramètre	<b>Comportement au début du besoin de CVC</b> définit quel télégramme l'objet 2 <Sortie CVC – ENCL/DECL, commuter> envoie au début du besoin CVC.
<b>Comportement au début du besoin de CVC</b>	<i>pas de télégramme</i> <b>télégramme ENCL (standard)</b> <i>télégramme DECL</i> <i>télégramme ENCL cyclique</i>
<i>pas de télégramme</i>	Aucun télégramme n'est envoyé.
<i>télégramme ENCL (standard)</i>	Un télégramme ENCL est envoyé.
<i>télégramme DECL</i>	Un télégramme DECL est envoyé.
<i>télégramme ENCL cyclique</i>	Des télégrammes ENCL sont envoyés cycliquement. Le paramètre <b>Temps de cycle</b> est visible.



## Paramètres

Paramètre **Comportement au verrouillage** définit quel télégramme est envoyé par l'objet 2 <Sortie CVC – ENCL/DECL, commuter> lors du verrouillage.

**Comportement au verrouillage** *pas de télégramme (standard)*

*télégramme ENCL*

*télégramme DECL*

*pas de télégramme (standard)* Aucun télégramme n'est envoyé.

*télégramme ENCL* L'objet 2 <Sortie CVC – ENCL/DECL, commuter> envoie un télégramme ENCL.

*télégramme DECL* L'objet 2 <Sortie CVC – ENCL/DECL, commuter> envoie un télégramme DECL.

Paramètre **Comportement au déverrouillage** définit quel télégramme est envoyé par l'objet 2 <Sortie CVC – ENCL/DECL, commuter> lors du déverrouillage et dans quel statut il doit être mis.

**Comportement au déverrouillage** *pas de télégramme (standard)*

*ENCL et rester tant que mouvement*

*DECL, de nouveau ENCL après 5 s en cas de movem.*

*envoyer statut interne*

*pas de télégramme (standard)* Aucun télégramme n'est envoyé.

*ENCL et rester tant que mouvement* L'objet 2 <Sortie CVC – ENCL/DECL, commuter> envoie un télégramme ENCL. Il reste enclenché aussi longtemps que le mouvement est détecté (y compris temporisation au déclenchement).

*DECL, de nouveau ENCL après 5 s en cas de movem.* L'objet 2 <Sortie CVC – ENCL/DECL, commuter> envoie un télégramme DECL. La détection de mouvement est inhibée pour env. 5 s. Ensuite, le mode automatique reprend et l'objet 2 <Sortie CVC – ENCL/DECL, commuter> s'enclenche à nouveau en cas de détection de mouvement.

Si une temporisation à l'enclenchement est réglée, l'objet 2 <Sortie CVC – ENCL/DECL, commuter> enclenche à nouveau après l'écoulement de la temporisation à l'enclenchement.

*envoyer statut interne* L'objet 2 <Sortie CVC – ENCL/DECL, commuter> envoie le statut interne du détecteur.

### 2.3.7 Page des paramètres «Fonctionnalité des poussoirs CVC»

Les poussoirs peuvent être associés directement avec l'objet 2 <Sortie CVC – ENCL/DECL, commuter>. Ce procédé correspond aux habitudes des projeteurs et permet d'effectuer des tests au moyen de poussoirs, même quand le détecteur n'est pas encore monté.

Paramètre **Comportement sur ENCL externe** définit le comportement de l'objet 2 <Sortie CVC – ENCL/DECL, commuter> après avoir reçu un télégramme ENCL externe.

#### Comportement sur ENCL externe *ENCL et rester tant que mouvement (standard)*

*ENCL et rester un temps défini*

*ENCL et rester tant que mouvement (standard)* Avec un télégramme ENCL externe sur l'objet 2 <Sortie CVC – ENCL/DECL, commuter>, l'objet 2 <Sortie CVC – ENCL/DECL, commuter> reste enclenché aussi longtemps que le mouvement est détecté (y compris la temporisation au déclenchement).

*ENCL et rester un temps défini* Avec un télégramme ENCL externe sur l'objet 2 <Sortie CVC – ENCL/DECL, commuter>, l'objet 2 <Sortie CVC – ENCL/DECL, commuter> reste enclenché pendant une durée définie.

Le paramètre **Durée** est visible.

Paramètre **Comportement sur DECL externe** définit le comportement de l'objet 2 <Sortie CVC – ENCL/DECL, commuter> après avoir reçu un télégramme DECL externe.

#### Comportement sur DECL externe *DECL et rester tant que mouvement*

*DECL, de nouveau ENCL après 5 s en cas de movem.*  
*DECL et rester un temps défini*

*DECL et rester tant que mouvement* Avec un télégramme DECL externe sur l'objet 2 <Sortie CVC – ENCL/DECL, commuter>, l'objet 2 <Sortie CVC – ENCL/DECL, commuter> reste déclenché aussi longtemps que le mouvement est détecté (y compris la temporisation au déclenchement).

Réglage recommandé pour les détecteurs de présence.

*DECL, de nouveau ENCL après 5 s en cas de movem.* Après un télégramme DECL externe sur l'objet 2 <Sortie CVC – ENCL/DECL, commuter>, l'objet 2 <Sortie CVC – ENCL/DECL, commuter> est déclenché et la détection de mouvement est inhibée pendant env. 5 s.

Ce procédé permet à une personne se trouvant à l'extrémité du champ de détection de déclencher le ventilateur ou équivalent au moyen du poussoir et de quitter le champ de détection. Une personne qui entre ensuite dans le champ de détection sera détectée après env. 5 s (si cela se produit immédiatement après l'action sur le poussoir) et l'objet 2 <Sortie CVC – ENCL/DECL, commuter> est enclenché.

Si une temporisation à l'enclenchement est réglée, l'objet 2 <Sortie CVC – ENCL/DECL, commuter> enclenche à nouveau après l'écoulement de la temporisation à l'enclenchement.

Réglage recommandé pour les détecteurs de mouvement.

*DECL et rester un temps défini* Avec un télégramme DECL externe sur l'objet 2 <Sortie CVC – ENCL/DECL, commuter>, l'objet 2 <Sortie CVC – ENCL/DECL, commuter> reste déclenché pendant une durée définie.

Le paramètre **Durée** est visible.

Paramètre **Durée** définit pour quelle durée l'objet 2 <Sortie CVC – ENCL/DECL, commuter> reste enclenché ou déclenché.

**Durée** *5 min ... 4 h (standard)*



En cas de commande par poussoir (par ex. éco DECL), cette durée est interrompue et le détecteur revient dans le statut correspondant.

## Paramètres

### 2.3.8 Page des paramètres «Interrupteur crépusculaire»

Paramètre **Seuil crépusculaire** définit à quel seuil de luminosité l'objet 25 <Crépuscule – clair/sombre> s'enclenche.

**Seuil crépusculaire** *10 lux ... 2000 lux / 200 lux (standard)*

*10 lux ... 2000 lux*

Si la luminosité ambiante est inférieure à cette valeur réglée, le détecteur enclenche l'objet 25 <Crépuscule – clair/sombre>.

Paramètre **Hystérésis** définit l'hystérésis de commutation pour le déclenchement de l'objet 25 <Crépuscule – clair/sombre>.

**Hystérésis** *aucune*

*10 lux ... 400 lux / 50 lux (standard)*

*aucune*

Il n'y a pas d'hystérésis. Le seuil d'enclenchement est égal au seuil de déclenchement.

Si la luminosité ambiante varie fortement et est proche du seuil de commutation, il peut se produire des enclenchements et déclenchements répétés!

*10 lux ... 400 lux*

Une fois que l'interrupteur crépusculaire s'est enclenché, la luminosité ambiante doit dépasser le seuil crépusculaire de la valeur réglée pour que l'interrupteur crépusculaire se déclenche de nouveau.

Paramètre **Comportement crépuscule** définit si un télégramme ENCL ou DECL est envoyé en cas de crépuscule (sombre).

**Comportement crépuscule** *sombre = ENCL / clair = DECL*

*sombre = DECL / clair = ENCL*

*sombre = ENCL / clair = DECL*

Sombre: l'objet 25 <Crépuscule – clair/sombre> est ENCL.  
Clair: l'objet 25 <Crépuscule – clair/sombre> est DECL.

*sombre = DECL / clair = ENCL*

Sombre: l'objet 25 <Crépuscule – clair/sombre> est DECL.  
Clair: l'objet 25 <Crépuscule – clair/sombre> est ENCL.

Paramètre **Envoyer niveau de luminosité** définit si le détecteur envoie cycliquement la valeur de luminosité via l'objet 26 <Niveau de luminosité (2 octets) – envoyer valeur>.

**Envoyer niveau de luminosité** *Non (standard)*

*Oui*

*Non (standard)*

La valeur de luminosité n'est pas envoyée.

*Oui*

La valeur de luminosité est envoyée cycliquement comme DPT 9.004 2 bytes via l'objet 26 <Niveau de luminosité (2 octets) – envoyer valeur>.  
L'objet 26 <Niveau de luminosité (2 octets) – envoyer valeur> est visible.  
Le paramètre **Temps de cycle** est visible.



Le niveau de luminosité peut par ex. être utilisé pour afficher la luminosité ambiante sur un afficheur ou une visualisation.

Paramètre **Temps de cycle** définit à quelle périodicité la valeur de luminosité est envoyée via l'objet 26 <Niveau de luminosité (2 octets) – envoyer valeur>.

**Temps de cycle** *10 s ... 60 min / 2 min (standard)*

### 2.3.9 Page des paramètres «Signalisation»

Paramètre **Déverrouillage de la fonction de signalisation** définit si la fonction de signalisation est déverrouillée par un télégramme ENCL ou DECL sur l'objet 29 <Signalisation, déverrouillage – déverrouiller>.

**Déverrouillage de la fonction de signalisation** *Déverrouillage par ENCL (annulation par DECL)*  
*Déverrouillage par DECL (annulation par ENCL)*

*Déverrouillage par ENCL (annulation par DECL)*

La fonction de signalisation est déverrouillée par un télégramme ENCL sur l'objet 29 <Signalisation, déverrouillage – déverrouiller>. Un télégramme DECL annule le déverrouillage.

*Déverrouillage par DECL (annulation par ENCL)*

La fonction de signalisation est déverrouillée par un télégramme DECL sur l'objet 29 <Signalisation, déverrouillage – déverrouiller>. Un télégramme ENCL annule le déverrouillage.



Après une coupure de la tension de bus, la fonction de signalisation est inactive et doit d'abord être déverrouillée via l'objet 29 <Signalisation, déverrouillage – déverrouiller>!

Paramètre **Sensibilité de la fonction de signalisation** règle la sensibilité de la détection de mouvement pour la fonction de signalisation.

**Sensibilité de la fonction de signalisation** *fortement réduite*  
**réduite (standard)**  
*légèrement réduite*  
*normale*  
*légèrement augmenté*  
*augmenté*

*fortement réduite*  
*légèrement réduite*

En cas de commutations indésirables, il est possible de réduire la sensibilité.

**Attention:** Une sensibilité réduite entraîne une réduction du champ de détection!

*réduite (standard)*

Ceci est le réglage de sensibilité recommandé pour la fonction de signalisation.

La sensibilité réduite rend la fonction de signalisation très résistante vis-à-vis des déclenchements indésirables par courant d'air, lampes chaudes, etc.

*normale*  
*légèrement augmenté*  
*augmenté*

Si le détecteur est trop peu sensible ou s'enclenche trop tard, il est possible d'augmenter la sensibilité.

**Attention:** Une sensibilité augmentée entraîne un agrandissement du champ de détection!

Paramètre **Nombre de détections pour signalisation** définit combien de détections doivent être enregistrées avant qu'une signalisation soit effectuée.

**Nombre de détections pour signalisation** *1 (sans association) ... 5 (sans association) /*  
**2 (sans association) (standard)**  
*1 (avec association) ... 8 (avec association)*

*1 (sans association) ...*  
*5 (sans association)*

La valeur réglée correspond au nombre de détections qui doivent être enregistrées avant qu'une signalisation soit effectuée via l'objet 29 <Signalisation, déverrouillage – déverrouiller>.

Les détections d'éventuels Slaves ne sont pas prises en compte (sans association).

Au maximum une détection est enregistrée dans un délai de 10 s. Avec par ex. un réglage de 3 détections, une signalisation intervient ainsi au plus tôt après 20 s.

Si une détection a été enregistrée, la prochaine détection doit avoir lieu dans les 2 minutes suivantes pour qu'elle soit enregistrée. Si ce n'est pas le cas, les détections déjà enregistrées sont rejetées et le comptage reprend à zéro.

## Paramètres

1 (avec association) ...  
8 (avec association)

La valeur réglée correspond au nombre de détections qui doivent être enregistrées avant qu'une signalisation soit effectuée via l'objet 29 <Signalisation, déverrouillage – déverrouiller>.

Les détections d'éventuels Slaves sont prises en compte (avec association).

Au maximum une détection est enregistrée dans un délai de 10 s. Avec par ex. un réglage de 3 détections, une signalisation intervient ainsi au plus tôt après 20 s.

Si une détection a été enregistrée, la prochaine détection doit avoir lieu dans les 2 minutes suivantes pour qu'elle soit enregistrée. Si ce n'est pas le cas, les détections déjà enregistrées sont rejetées et le comptage reprend à zéro.

Paramètre **Comportement en cas de présence** définit quel télégramme est envoyé en cas de présence via l'objet 30 <Signalisation – signaler>.

**Comportement en cas de présence**

**Envoyer seulement télégramme ENCL**

*Envoyer télégramme ENCL, puis DECL  
ENCL cyclique, puis DECL cyclique  
envoyer cycliquement télégramme ENCL  
envoyer cycliquement télégramme DECL*

*Envoyer seulement télégramme ENCL*

En cas de présence, l'objet 30 <Signalisation – signaler> envoie un télégramme ENCL. Aucun télégramme n'est envoyé après l'écoulement de la temporisation.

Le paramètre **Temporisation** est visible.

*Envoyer télégramme ENCL, puis DECL*

En cas de présence, l'objet 30 <Signalisation – signaler> envoie un télégramme ENCL. Un télégramme DECL est envoyé après l'écoulement de la temporisation.

Le paramètre **Temporisation** est visible.

*ENCL cyclique, puis DECL cyclique*

En cas de présence, l'objet 30 <Signalisation – signaler> envoie cycliquement un télégramme ENCL. Un télégramme DECL est envoyé cycliquement après l'écoulement de la temporisation.

Les paramètres **Temporisation** et **Temps de cycle** sont visibles

*envoyer cycliquement télégramme ENCL*

En cas de présence, l'objet 30 <Signalisation – signaler> envoie cycliquement un télégramme ENCL jusqu'à ce qu'un acquittement soit effectué via l'objet 31 <Signalisation, acquittement – acquitter> ou que la durée d'attente d'acquittement soit écoulée.

L'objet 31 <Signalisation, confirmation – confirmer> est visible.

Les paramètres **Temps de cycle** et **Temps d'attente de confirmation** sont visibles.

*envoyer cycliquement télégramme DECL*

En cas de présence, l'objet 30 <Signalisation – signaler> envoie cycliquement un télégramme DECL jusqu'à ce qu'un acquittement soit effectué via l'objet 31 <Signalisation, acquittement – acquitter> ou que la durée d'attente d'acquittement soit écoulée.

L'objet 31 <Signalisation, confirmation – confirmer> est visible.

Les paramètres **Temps de cycle** et **Temps d'attente de confirmation** sont visibles.

Paramètre **Temporisation** définit le laps de temps durant lequel l'objet 30 <Signalisation – signaler> reste enclenché après la dernière détection.

**Temporisation**

*10 s ... 60 min / 5 min (standard)*

*10 s ... 60 min*

Après la dernière détection, l'objet 30 <Signalisation – signaler> reste enclenché pendant la durée réglée.



- Paramètre **Temps de cycle** définit à quelle périodicité l'objet 30 <Signalisation – signaler> envoie un télégramme.
- Temps de cycle** *10 s ... 60 min / 2 min (standard)*
- Paramètre **Temps d'attente de confirmation** définit la durée d'attente d'un acquittement en cas d'envoi cyclique de la signalisation.
- Temps d'attente de confirmation** *10 s ... 60 min / 5 min (standard)*
- 10 s ... 60 min* La valeur réglée correspond à la durée d'attente d'acquiescement via l'objet 31 <Signalisation, confirmation – confirmer>.
- Après un acquiescement, l'objet 30 <Signalisation – signaler> cesse d'envoyer cycliquement des télégrammes.
- L'acquiescement peut se faire avec un télégramme quelconque.
- Paramètre **Signe de vie actif** définit si un télégramme est envoyé cycliquement via l'objet 32 <Signalisation, signe de vie – envoyer cycliquement> pour indiquer que le détecteur est encore en service.
- Signe de vie actif** *Non (standard)*
- Oui*
- Non (standard)* Aucun télégramme n'est envoyé.
- Oui* Après le démarrage, l'objet 32 <Signalisation, signe de vie – envoyer cycliquement> envoie cycliquement un télégramme DECL pour indiquer que le détecteur est en service.
- L'objet 32 <Signalisation, signe de vie – envoyer cycliquement> est visible.
- Le paramètre **Temps de cycle** est visible.
- Paramètre **Temps de cycle** définit à quelle périodicité l'objet 32 <Signalisation, signe de vie – envoyer cycliquement> envoie un télégramme DECL.
- Temps de cycle** *10 s ... 60 min / 2 min (standard)*

### 3 Description fonctionnelle

#### 3.1 Comportement après téléchargement d'ETS ou retour de la tension de bus

Une fois que l'application a été chargée sur l'appareil avec l'ETS, l'appareil redémarre.

La phase d'initialisation dure env. 30 s. La LED clignote d'abord pendant env. 6 s et l'objet <Sortie lumière> est enclenché. La LED reste ensuite allumée pendant env. 12 s. Pour la mesure de l'éclairage artificiel, l'objet <Sortie lumière> ainsi que la LED sont déclenchés pendant env. 6 s. La fin de la phase d'initialisation est signalée par l'allumage de la LED pendant env. 2 s.

**Note:** La LED se trouve sous la lentille sur le pirios 360 KNX et sous la lentille gauche sur le pirios 180 KNX.



Si l'objet <Sortie lumière> ne présente pas encore de liaison avec un actionneur ou une lampe, on prend une valeur standard (400 lux) pour l'éclairage artificiel. Après le raccordement d'une lampe, la valeur de l'éclairage artificiel est adaptée sur les prochains cycles de commutation.

Après une coupure de la tension de bus, l'appareil démarre automatiquement après le rétablissement de la tension. Les réglages entrepris dans le paramétrage sont conservés.

#### 3.2 Champ de détection du détecteur de mouvement pirios 180 KNX

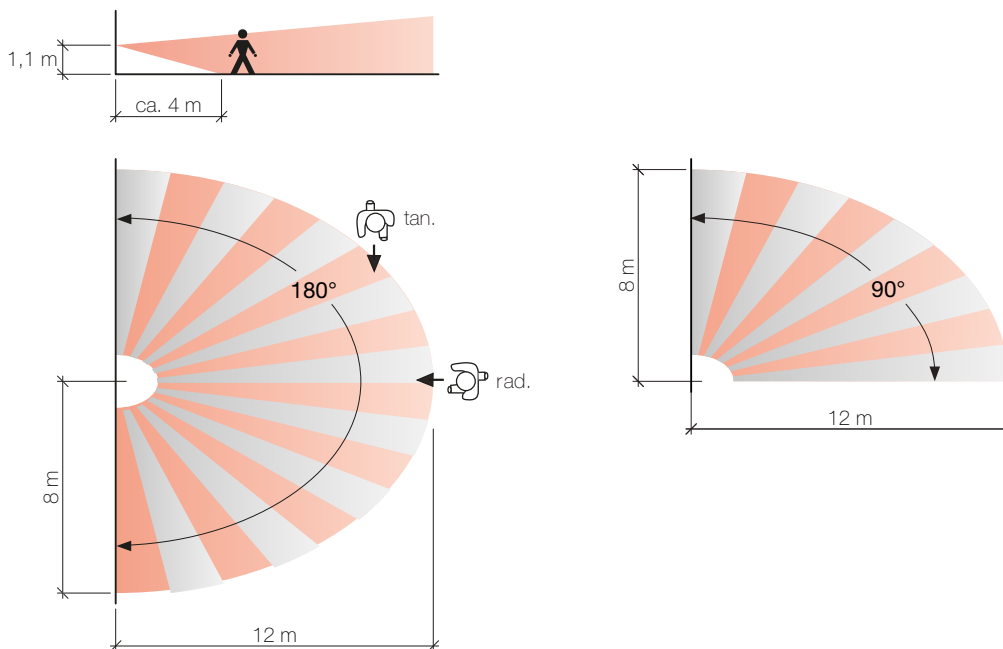

Champ de détection pirios 180 KNX / avec réduction (**Capteurs actifs** = *seulement capteur gauche*)

La hauteur de montage recommandée est de 1,1 m. Un champ de détection à 180° de 12 m x 8 m est alors habituellement couvert.

A l'aide du paramètre **Capteurs actifs**, il est possible de réduire la détection au champ dans lequel les personnes doivent vraiment être détectées. On évite ainsi un allumage intempestif de l'éclairage par suite de mouvements en dehors de la zone souhaitée.

### 3.3 Champ de détection du détecteur de mouvement pirios 360 KNX

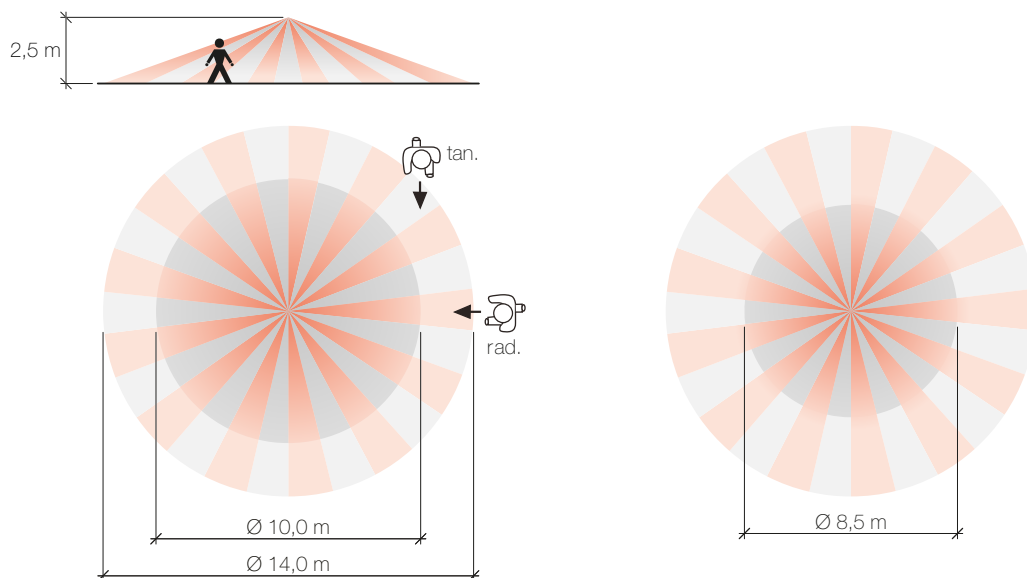

Champ de détection pirios 360 KNX / avec réduction

La hauteur de montage recommandée est de 2,5 m. Si l'on respecte cette hauteur, le détecteur couvre habituellement un champ de détection d'un diamètre de 10 m pour des mouvements radiaux et de 14 m pour des mouvements tangentiels.

Hauteur de montage	Champ de détection		
	radial	tangential	avec réduction
2,0 m	Ø 8,0 m	Ø 11,0 m	Ø 6,5 m
<b>2,5 m</b>	<b>Ø 10,0 m</b>	<b>Ø 14,0 m</b>	<b>Ø 8,5 m</b>
3,0 m	Ø 12,0 m	Ø 16,0 m	Ø 10 m
3,5 m	Ø 14,0 m	Ø 19,0 m	Ø 12 m
4,0 m	Ø 16,0 m	Ø 22,0 m	Ø 13,5 m

Une hauteur de montage plus grande augmente le champ de détection, une hauteur de montage plus petite permet également de détecter de petits mouvements.

La réduction (44360.SET) s'utilise pour réduire la détection à la zone dans laquelle des personnes doivent être détectées. On évite ainsi un allumage intempestif de l'éclairage par suite de mouvements en dehors de la zone souhaitée. Exemple: Le pirios monté dans un couloir détecte à travers la porte du bureau les personnes qui se déplacent dans le bureau.

Utilisation de plusieurs détecteurs de mouvement pirios 360 côte à côte, par ex. le long d'un couloir.

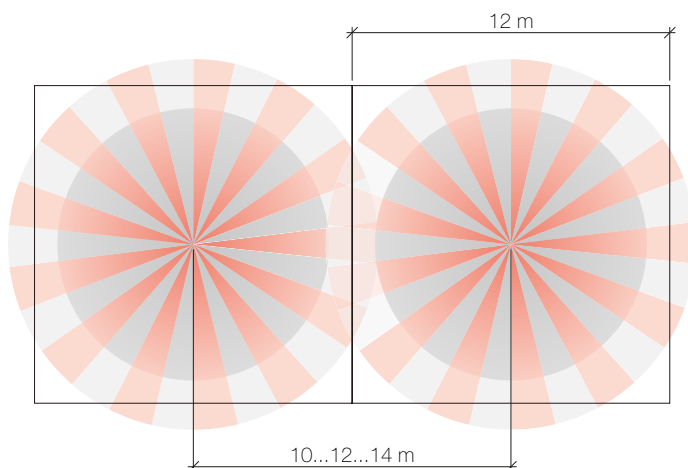

- 10 m Zone d'entrée: petit mouvement, principalement radial
- 12 m par ex. couloir: mouvements normaux
- 14 m par ex. garage souterrain: grands mouvements, principalement tangentiels

### 3.4 Champ de détection du détecteur de présence pirios 360P KNX

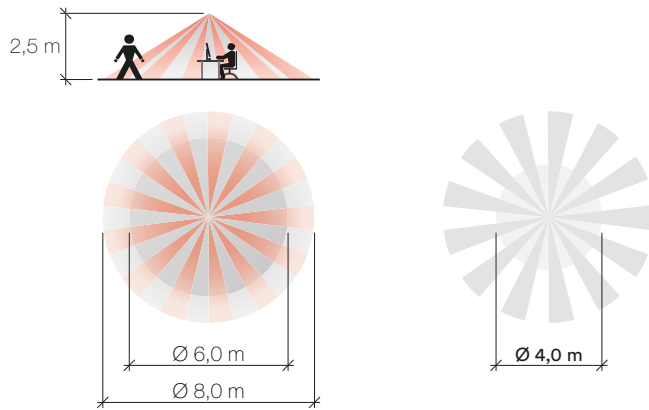

Champ de détection pirios 360P KNX / avec réduction

La hauteur de montage recommandée est de 2,5 m. Si l'on respecte cette hauteur, le détecteur couvre typiquement un champ de détection d'un diamètre de 6 m pour des personnes assises et de 8 m pour des personnes qui marchent.

Hauteur de montage	Champ de détection		
	présence	mouvement	avec réduction
2,0 m	Ø 5,0 m	Ø 7,0 m	Ø 3,2 m
<b>2,5 m</b>	<b>Ø 6,0 m</b>	<b>Ø 8,0 m</b>	<b>Ø 4,0 m</b>
3,0 m	Ø 7,0 m	Ø 10,0 m	Ø 4,8 m

Une hauteur de montage plus grande augmente le champ de détection, une hauteur de montage plus petite permet également de détecter de petits mouvements.

La réduction (44360.SET) s'utilise pour réduire la détection à la zone dans laquelle des personnes doivent être détectées. On évite ainsi un allumage intempestif de l'éclairage par suite de mouvements en dehors de la zone souhaitée.

Exemple: Le pirios monté dans un bureau détecte à travers la porte du bureau les personnes qui se déplacent dans le couloir.

Utilisation de plusieurs détecteurs de présence pirios 360P côte à côte, par ex. dans une salle de réunion.

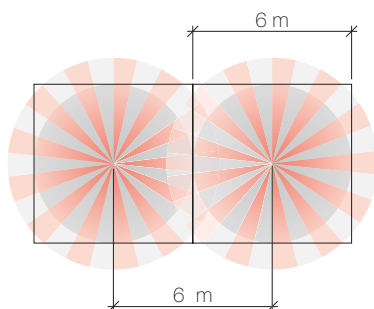

### 3.5 Associations

#### 3.5.1 Extension du champ (association simple)

Plusieurs détecteurs sont nécessaires pour la couverture de grands champs. En général, on utilise un pirois KNX avec le réglage **Fonction** = *Master* (M) pour commuter un groupe d'éclairage et plusieurs pirois KNX avec le réglage **Fonction** = *Slave* (S<sub>1</sub>, S<sub>2</sub>) pour l'extension du champ.

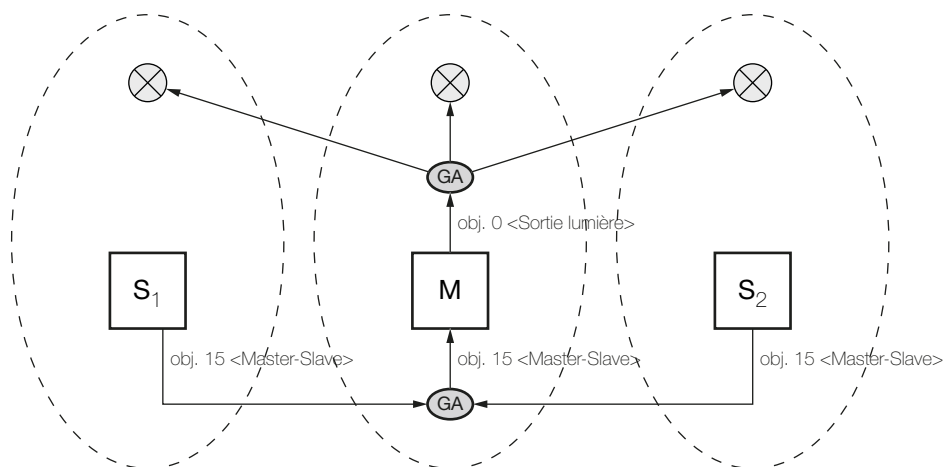

Le Master est monté dans le champ dont on sait par expérience qu'il est toujours le plus sombre. Les autres champs sont couverts par des Slaves. Si quelqu'un se déplace dans le champ de détection de l'association et que le Master mesure une luminosité ambiante insuffisante, il allume l'éclairage dans toute la pièce.



Quand le nombre de Slaves augmente, le nombre de télégrammes augmente aussi.

### 3.5.2 Association de zones

Pour la détection et l'éclairage de différentes zones d'éclairage, la pièce est divisée en une zone principale et plusieurs zones secondaires.

La zone principale est la zone commune des zones secondaires et elle est commandée par un pirios KNX avec le réglage **Fonction** = *Master* (M). Il dessert la zone principale avec sa sortie lumière, un mouvement dans la zone principale provoque uniquement la commutation dans la zone principale.

Les zones secondaires sont commandées via un pirios KNX avec les réglages **Fonction** = *Slave* et **Association de zones active** = *Oui* ( $S_{N1}$ ,  $S_{N2}$ ). Ils ont leur propre groupe d'éclairage et transmettent l'information de la présence d'un mouvement avec l'objet 15 <Master-Slave – déclencher> de la zone principale. Si quelqu'un se déplace dans la zone secondaire, la zone principale est enclenchée en même temps si une luminosité ambiante trop faible y est mesurée. Tout le chemin de la zone secondaire vers la zone principale est ainsi éclairé (fonction d'indication de direction). Un mouvement dans la zone principale ne déclenche la commutation que dans la zone principale.

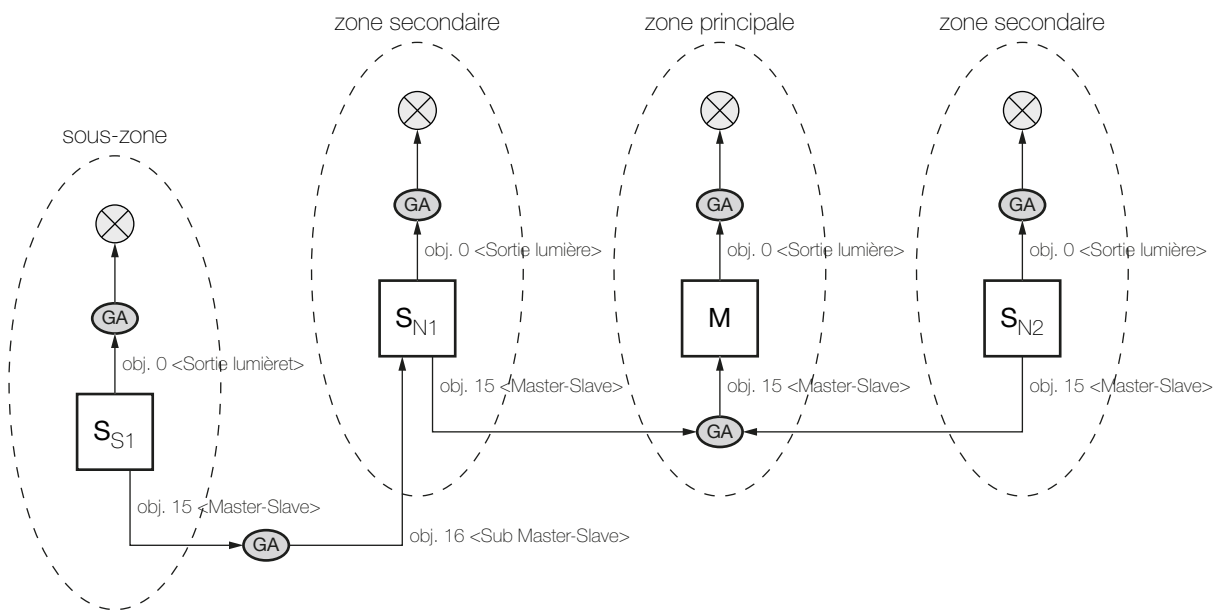

Si une zone secondaire est étendue avec un autre pirios KNX avec les réglages **Fonction** = *Slave* et **Association de zones active** = *Oui* et sa propre sortie lumière, on parle d'une sous-zone ( $S_{S1}$ ). Il transmet également l'information de la présence d'un mouvement avec l'objet 15 <Master-Slave – déclencher> de la zone amont. Le pirios KNX de la zone secondaire amont ( $S_{N1}$ ) doit de plus avoir réglé son paramètre **Sous-association active** = *Oui*. L'objet 61 <Sub Master-Slave– déclencher> avec lequel est associé l'objet 15 <Master-Slave – déclencher> du pirios KNX de la sous-zone ( $S_{S1}$ ) (via l'adresse de groupe, GA) devient ainsi visible.

Le seuil de luminosité et la temporisation au déclenchement peuvent être définis individuellement pour chaque zone.



Quand le nombre de sous-zones augmente, le nombre de télégrammes augmente aussi.

Le champ de détection de la zone principale, des zones secondaires et des sous-zones peut être étendu au moyen de Slaves (→ [chapitre 3.5.1](#)).



Il est impossible de combiner une association de zones et une association de luminosité.

### 3.5.3 Association de luminosité

Pour la détection de la luminosité, la pièce est divisée en plusieurs champs de luminosité. Le pirios KNX avec le réglage **Fonction** = *Master* (M) peut être monté dans un champ quelconque, les autres champs sont couverts par des pirios KNX avec le réglage **Fonction** = *Slave* (S<sub>1</sub>, S<sub>2</sub>).

Sur le Master (M) et les Slaves (S<sub>1</sub>, S<sub>2</sub>), le paramètre **Association de luminosité active** = *Oui* doit être réglé. L'objet 17 <Association de luminosité – déclencher> devient alors visible et il est possible de régler individuellement sur le Master comme sur les Slaves le seuil de luminosité pour la plage de luminosité correspondante!

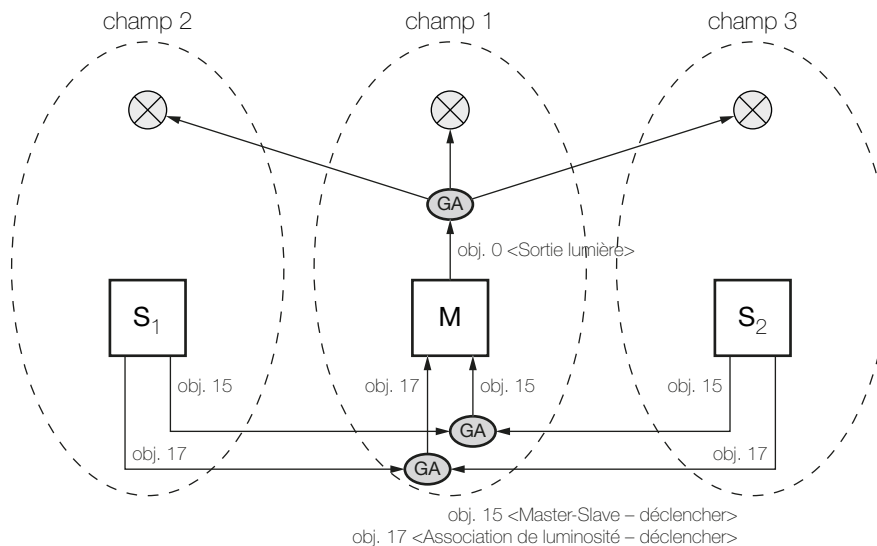

Si quelqu'un se trouve dans un champ dans lequel une luminosité ambiante trop faible est mesurée, le Slave correspondant avec l'objet 17 <Association de luminosité – déclencher> envoie une demande d'éclairage au Master. Celui-ci enclenche l'éclairage dans toute la pièce, indépendamment de la luminosité ambiante qu'il mesure lui-même.

Si quelqu'un se trouve dans un champ dans lequel la luminosité ambiante est suffisante, le Slave avec l'objet 15 <Master-Slave – déclencher> ne détecte que le mouvement et le Master n'enclenche pas l'éclairage.

Avec l'association de luminosité il faut, en plus de l'objet 15 <Master-Slave – déclencher>, associer l'objet 17 <Association de luminosité – déclencher> des Slaves avec le Master (via l'adresse de groupe, GA).

### 3.6 Fonction scènes

Avec le pirios KNX, il est possible de déclencher des scènes (paramètre **Fonction sortie lumière** = *envoyer scène (8 bits)*). Il est possible de lier des actionneurs (A) ou des poussoirs (P) qui gèrent la fonction scènes 8 bits avec l'objet de sortie de scène 1 <Sortie lumière, scène – envoyer> du pirios KNX.

Il en résulte des applications dans lesquelles, en cas de besoin d'éclairage, le pirios KNX (paramètre **Envoyer scène sur ENCL**) peut non seulement enclencher un groupe d'éclairage, mais aussi appeler toute une scène. En fin de besoin d'éclairage (paramètre **Envoyer scène sur DECL**), il est possible de définir une autre scène.

En cas d'appel de scène externe, le pirios KNX ne peut pas détecter si l'actionneur correspondant de l'objet <Sortie lumière> a été modifié. Afin d'éviter une intervention intempestive du pirios KNX dans une telle scène, en enclenchant par ex. l'éclairage, il peut être mis hors service pendant une durée définie après appel d'une scène externe (paramètre **Comportement sur appel de scène externe**). A cet effet, l'objet d'entrée 21 <Scène de lumière– recevoir> du pirios KNX doit être lié avec les adresses de groupe de scène correspondantes (via l'adresse de groupe, GA). Le pirios KNX réagit alors à tous les numéros de scène.

pirios avec objet de sortie de scènes

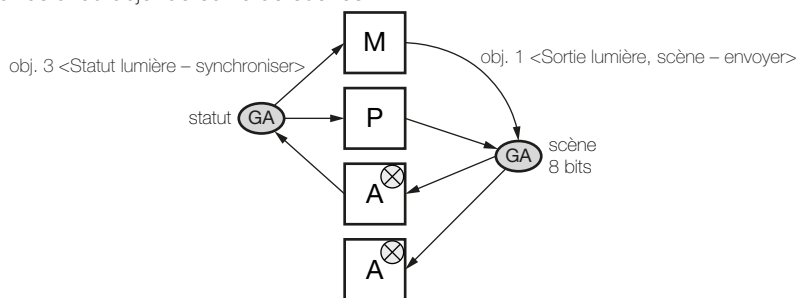

pirios avec objet d'entrée de scènes

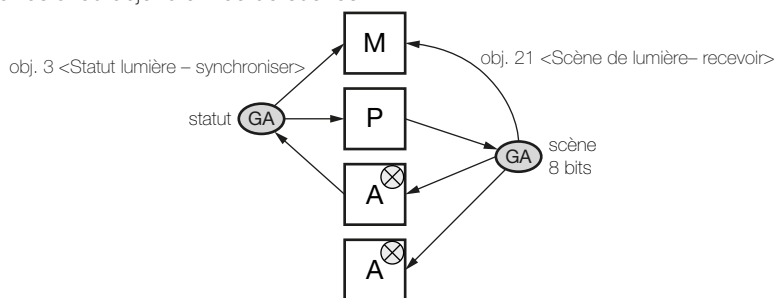

L'objet 3 <Statut lumière – synchroniser>, pour la mesure de l'éclairage artificiel en raison de le statut externe, est visible lorsque le paramètre est **Statut sortie lumière** = *statut externe (objet propre)*.



En cas de plusieurs actionneurs, l'objet 3 <Statut lumière – synchroniser> du pirios KNX doit être lié avec l'objet statut de l'actionneur qui se trouve dans le champ de détection du pirios KNX.



### 3.7 Fonction de signalisation

Avec la fonction de signalisation, il est possible de régler la sensibilité pour la détection de mouvement (paramètre **Sensibilité de la fonction de signalisation**) sur la page des paramètres «Signalisation» et le nombre de détections pour une signalisation (paramètre **Nombre de détections pour signalisation**) indépendamment de l'objet <Sortie lumière>.

Pour élargir le champ de détection, il est possible d'utiliser des pirois KNX avec le réglage **Fonction** = *Slave* (S<sub>1</sub>, S<sub>2</sub>). Ils indiquent au pirois KNX avec le réglage **Fonction** = *Master (standard)* (M), via l'objet 15 <Master-Slave – déclencher>, s'ils ont détecté un mouvement.

Le Master établit, via les adresses de groupe (GA), la liaison avec un système de signalisation où il est possible d'effectuer des notifications sur la présence, des signalisations d'alarme et d'autres fonctions.

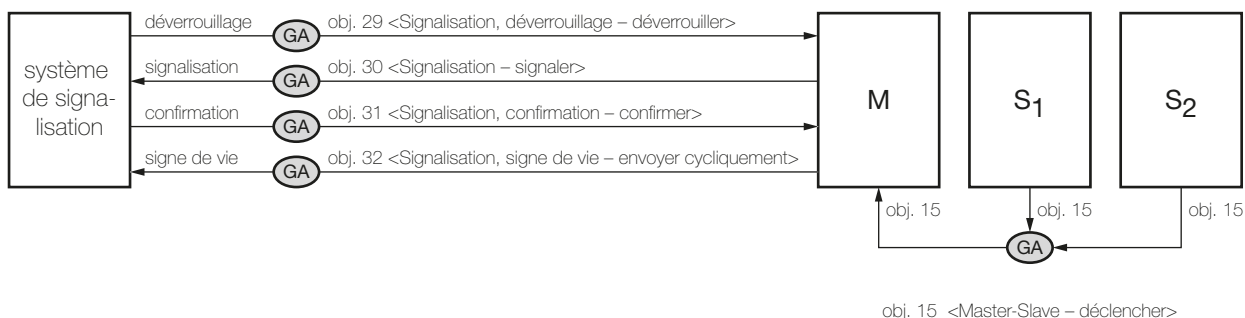

La fonction de signalisation peut être activée sur la page des paramètres «Généralités» avec le paramètre **Signalisation active** = *Oui*, ce qui la rend visible dans ETS. Le déverrouillage de la fonction de signalisation en tant que telle peut se faire de manière dynamique via l'objet 29 <Signalisation, déverrouillage – déverrouiller>.

Pour la liaison à un système de signalisation, il est possible en principe d'utiliser les valeurs standard (→ [chapitre 2.3.9](#)).

Après une coupure de la tension de bus, la fonction de signalisation est inactive et doit d'abord être déverrouillée via l'objet 29 <Signalisation, déverrouillage – déverrouiller>!



**Attention:** La fonction de signalisation des pirois KNX sert à signaler la présence. Elle peut être paramétrée de manière à être très résistante vis-à-vis des déclenchements indésirables par courant d'air, lampes chaudes, etc. **Elle n'est néanmoins pas certifiée pour des applications de sécurité!**



<b>A</b>		
	Activer protection contre l'humidité	11
	Association de luminosité active	12, 13
	Association de zones active	12
<b>C</b>		
	Capteurs actifs (uniquement pirios 180)	9
	Champ de détection	30
	Comportement à la fin du besoin de CVC	23
	Comportement à la fin du besoin de lumière	16
	Comportement au début du besoin de CVC	22
	Comportement au début du besoin de lumière	16
	Comportement au déverrouillage	17, 24
	Comportement au verrouillage	17, 24
	Comportement crépuscule	26
	Comportement en cas de présence	28
	Comportement sur appel de scène externe	18
	Comportement sur DECL externe	19, 21, 25
	Comportement sur ENCL externe	19, 20, 25
	CVC active	10
<b>D</b>		
	Déclencher en fonction de la luminosité	15
	Déverrouillage de la fonction de signalisation	27
	Durée	19, 21, 25
<b>E</b>		
	Envoyer niveau de luminosité	26
	Envoyer scène sur DECL	16
	Envoyer scène sur ENCL	16
<b>F</b>		
	Fonction	9
	Fonction sortie lumière	15
<b>H</b>		
	Hystérésis	26
<b>I</b>		
	Interrupteur crépusculaire actif	11
<b>M</b>		
	Mode de fonctionnement	10
<b>N</b>		
	Nombre de détections pour signalisation	27
	Numéro de scène sur DECL	16
	Numéro de scène sur ENCL	16
<b>O</b>		
	Objet poussoir externe séparé	20
<b>R</b>		
	Réglable via bus	22
	réglable via bus	14, 15
	Retard à l'enclenchement	22
	Retard au déclenchement	14, 22
<b>S</b>		
	Sensibilité	10
	Sensibilité de la fonction de signalisation	27
	Seuil crépusculaire	26
	Seuil de luminosité	14
	Signalisation active	11
	Signe de vie actif	29
	Sous-association active	13
	Statut sortie Lumière	13
	Statut sortie lumière	18

## INDEX DES PARAMÈTRES

### T

Temporisation .....	28
Temps d'attente de confirmation .....	29
Temps de cycle .....	16, 23, 26, 29
Temps de cycle déclenchement .....	12
Test de marche activable en cours de fonctionnement .....	11

### V

Verrouiller CVC .....	23
Verrouiller lumière .....	17



