

Freisprechstelle 3224-7230.TB.A



Installationsanleitung

Diese Anleitung enthält die nötigsten Informationen, wie Sie das Gerät installieren und in Betrieb nehmen. Für weitergehende Informationen konsultieren Sie bitte das *Systemhandbuch Feller Türsprechsystem*, das Sie unter der Artikel-Nummer 72.TUERKOMM-D... bestellen oder im Internet unter www.feller.ch herunterladen können.

i Diesem Gerät liegt auch eine Bedienungsanleitung bei. Bitte geben Sie diese Ihrem Kunden bei der Übergabe des Systems ab.

Verwendungszweck

Die Freisprechstelle im EDIZIOdue-Design wird für den Freisprecherkehr zur Aussensprechstelle und zum Öffnen der Haupteingangstür eingesetzt. Abhängig von der Türsprechanlage kann über das Gerät auch das Treppenhäuslicht geschaltet werden.

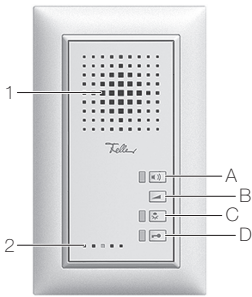

- 1 Lautsprecher
- 2 Mikrofon

Anzeige- und Bedienelemente

- A LED und Sprechstaste
- B Lautstärketaste
- C LED und Lichttaste
- D LED und Türöffnertaste

Sicherheitsvorschriften

⚠ Dieses Gerät ist für den Anschluss an Kleinspannungskreise bestimmt und darf niemals an Niederspannung (230 V AC) angeschlossen werden.

Eine nicht fachgerechte Montage in einer Umgebung mit Niederspannungserzeugnissen (230 V AC) kann schwerste gesundheitliche oder materielle Schäden verursachen.

Das Gerät darf nur von einer Elektrofachkraft montiert, angeschlossen oder entfernt werden. Eine Elektrofachkraft ist eine Person, die auf Grund ihrer fachlichen Ausbildung, Kenntnisse und Erfahrungen sowie ihrer Kenntnis der einschlägigen Normen die ihr übertragenen Arbeiten beurteilen und mögliche Gefahren durch Elektrizität erkennen kann.

Die Angaben und Anweisungen in dieser Anleitung müssen zur Vermeidung von Gefahren und Schäden stets beachtet werden.

Diese Anleitung ist Bestandteil des Produkts und muss beim Endkunden verbleiben.

Technische Daten

Umgebungsbedingungen:

- Schutzart (IEC 60529)	IP20, Einbau trocken
- Umgebungstemperatur	0 °C bis +40 °C
- Rel. Luftfeuchtigkeit	max. 60%
Betriebsspannung	Versorgung über TwinBus
Stromaufnahme in Ruhe	max. 2 mA
Rufanschaltrelais:	
- Schaltzeit:	0,5 bis 120 s (einstellbar)
- Schaltspannung:	24 V AC/DC
- Schaltstrom:	1 A (Ohmsche Last)
Abmessungen (B x H x T)	88 x 148 x 23 mm

Eigenschaften

- Unterputz-Montage / EDIZIOdue-Design
- Türöffnertaste beleuchtet
- Lichtschaltfunktion (wenn Schaltgerät 3239-4981.TB.REG eingesetzt wird)
- Optische Türrufanzeige
- Stummschaltung, Türruf wird optisch signalisiert
- Gesprächsannahme und Gespräch beenden über Tastendruck
- 4-stufige Regelung der Ruftonlautstärke
- 4-stufige Regelung der Sprachlautstärke
- Ruftonunterscheidung
- 5 Ruföne einstellbar für den (Haupt-)Sonnerie-Drucktaster
- 10 einlembare Sonnerie-Drucktaster
- Rufanschaltrelais für Anschluss eines zusätzlichen Türgongs

i Der angeschlossene Türgong muss über eine separate Spannungsversorgung verfügen. Eine Ruftonunterscheidung ist nicht möglich

Installation

⚠ Die Installation des Geräts in Kombination mit einem Niederspannungsgerät (Netzanschluss) nur dann durchführen, wenn elektrische Spannungslosigkeit sichergestellt ist (Kontrolle mit Messgerät).

Die Installation ist nach der geltenden Niederspannungs-Installationsnorm (NIN) SEV 1000 vorzunehmen.

i Die Sprachqualität ist von der Einbausituation abhängig. Montieren Sie die Freisprechstelle in Augenhöhe des Bedieners.

- Montieren Sie die Montageplatte am Einlasskasten (6).

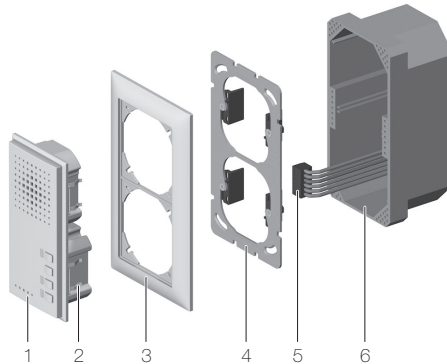

- Entnehmen Sie die Klemme der Verpackung
- Manteln Sie das Kabel ab und schliessen Sie die Anschlussklemme (5) gemäss Schema und Klemmenbezeichnung an.
- Schirm mit geeigneter Klemme durchverbinden.
- Stecken Sie die Anschlussklemme (5) auf.

- Stellen Sie ggf. die Schaltzeit für das Rufanschaltrelais ein.

i Die Schaltzeit wird über das Abzählen des Blinkens der LED auf der Rückseite der Freisprechstelle eingestellt.
1 x blinken der LED = 0,5 Sekunden

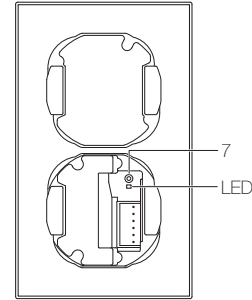

- Versorgen Sie die Türsprechanlage mit Spannung.
- Drücken Sie mit einem spitzen Gegenstand die Einstelltaste (7) und halten Sie sie gedrückt. Die LED beginnt zu blinken.
- Zählen Sie das Blinken mit.
- Wenn die Schaltzeit eingestellt ist, lassen Sie die Einstelltaste los.
- Trennen Sie die Türsprechanlage wieder von der Stromversorgung.
- Schieben Sie die Freisprechstelle (1) mit dem Abdeckrahmen (3) bis zum Einrasten der Haltefedern (2) ein.

Inbetriebnahme

Bei der Inbetriebnahme ordnen Sie dem Gerät bis zu 10 Sonnerie-Drucktaster der Aussensprechstelle zu. Dies kann

- mit dem Gerät oder
- mit der TwinBus Zentrale und dem Etagensonnerie-Drucktaster

vorgenommen werden. Die Zuordnung über den Etagen-sonnerie-Drucktaster ist sehr nützlich, wenn Sie keinen Zugang zur Wohneinheit haben (nicht in Verbindung mit einem Tastenadapter 3239-4645.TB möglich).

Damit der Benutzer den Rufton des (Haupt-) Sonnerie-Drucktasters ändern kann, ist dieser bei einer Neueinstellung als erster Sonnerie-Drucktaster einzulernen. Für weitere (Neben-) Sonnerie-Drucktaster ist der Vorgang zu wiederholen.

Quittungston

Die Inbetriebnahme des Geräts wird wie folgt quittiert:

kurzer Ton:	Vorgang erfolgreich, das Gerät ist betriebsbereit
kein Ton:	Zeitfrist überschritten, wiederholen Sie den Vorgang
langer Ton:	Vorgang ist fehlgeschlagen

Ist der Einlernvorgang fehlgeschlagen:

- Prüfen Sie an der TwinBus Zentrale, ob der Einstellschutz aktiviert ist.
- Wurden bereits 10 Sonnerie-Drucktaster eingelernt, ist der Speicher des Geräts voll. Löschen Sie ggf. alle Einstellungen und lernen Sie die benötigten Sonnerie-Drucktaster neu ein (nur bei Zugang zur Wohneinheit möglich).

Codiermodul als Sonnerie-Drucktaster Ersatz





Sollen Wohneinheiten über das Codiermodul angeklingselt werden, so wird das Codiermodul 5192 in der Betriebsart "Tastatur" verwendet. Beim Einlernen muss die Nummer für die Wohneinheit am Codiermodul eingegeben werden, statt den Sonnerie-Drucktaster zu drücken.

Displaymodul als Sonnerie-Drucktaster Ersatz

Sollen Wohneinheiten über das Displaymodul 8791 angeklingselt werden, so muss beim Einlernen der Name des Teilnehmers gewählt werden, statt den Sonnerie-Drucktaster zu drücken.







Sonnerie-Drucktaster zuordnen:

> mit einer Person

- Drücken Sie gleichzeitig die Lautstärketaste  und die Lichttaste , bis (nach ca. 5 Sekunden) die LED der Lichttaste  blinkt.
- Gehen Sie innerhalb von **1 Minute** zur Aussensprechstelle und drücken Sie den entsprechenden (Haupt-)Sonnerie-Drucktaster.
- Ein erfolgreiches Einlernen wird mit einem kurzen Quittungston von der Aussensprechstelle signalisiert.
- Die LED der Lichttaste  blinkt nicht mehr, die Freisprechstelle ist betriebsbereit.

> mit zwei Personen

Bei der Inbetriebnahme mit zwei Personen können Sie die Aussensprechstelle benutzen.

- Drücken Sie gleichzeitig die Lautstärketaste  und die Lichttaste , bis (nach ca. 5 Sekunden) die LED der Lichttaste  blinkt.
- Drücken Sie die Sprechaste , um eine Verbindung zur Aussensprechstelle aufzubauen.
- Fordern Sie die Person an der Aussenstation auf, den entsprechenden (Haupt-)Sonnerie-Drucktaster innerhalb von **1 Minute** nach Beendigung des Gesprächs zu drücken.
- Beenden Sie das Gespräch durch Drücken der Sprechaste . Die blinkende LED der Lichttaste  zeigt Bereitschaft an.
- Entsprechender (Haupt-)Sonnerie-Drucktaster muss gedrückt werden.
- Ein erfolgreiches Einlernen wird mit einem kurzen Quittungston sowohl von der Freisprechstelle wie auch von der Aussensprechstelle signalisiert.
- Die LED der Lichttaste  blinkt nicht mehr, die Freisprechstelle ist betriebsbereit.

Sonnerie-Drucktaster zuordnen: mit dem Etagensonnerie-Drucktaster

- Drücken Sie die Befehleinstelltaste **P** solange, bis die gelbe Serviceanzeige-LED blinkt. Halten Sie sie gedrückt, bis die rote Serviceanzeige-LED blinkt und die gelbe erlischt.
- Gehen Sie innerhalb von **3 Minute** zur entsprechenden Wohneinheit und drücken Sie den Etagensonnerie-Drucktaster für **5 Sekunden**.
- Aus der Wohneinheit hören Sie einen leisen kurzen Quittungston.
- Gehen Sie zur Aussensprechstelle und drücken Sie den entsprechenden (Haupt-)Sonnerie-Drucktaster innerhalb von **1 Minute**.
- Ein erfolgreiches Einlernen wird mit einem kurzen Quittungston von der Aussensprechstelle signalisiert.

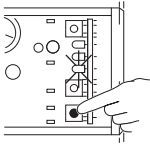

Einstellschutz

Leuchtet an der TwinBus Zentrale die grüne Serviceanzeige-LED, so sind die angeschlossenen Sprechstellen gegen unbeabsichtigte Veränderungen gesichert.

- Drücken Sie die **Prog-Schutz** Taste solange, bis die grüne Serviceanzeige-LED erlischt.
- Vergessen Sie nicht, den Einstellschutz nach der Inbetriebnahme wieder einzustellen. Drücken Sie dazu die **Prog-Schutz** Taste solange, bis die grüne Serviceanzeige-LED leuchtet.

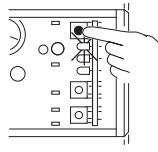

Schemas

Die Abschirmung der ankommenden und abgehenden Leitung verbinden. Bei Fernmeldekabeln alle nicht benutzten Adern als Abschirmung verbinden.

Legende:

TG zusätzlicher Türgong

Anschlüsse:

a, b Buslinie zur TwinBus Zentrale
ED, ED Etagensonnerie-Drucktaster
M Wechselkontakt (24 V AC/DC)
S Arbeitskontakt (Schliesser)

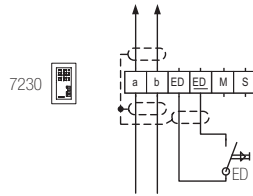

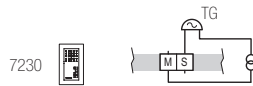

Anschluss eines zusätzlichen Türgongs:



Einstellungen löschen

Mit dieser Funktion werden alle Einstellungen und eingelernten Sonnerie-Drucktastern gelöscht. Bitte notieren Sie sich ggf. vor dem Löschen die vorhandenen Kundeneinstellungen.

- Drücken Sie gleichzeitig die Lautstärketaste , die Lichttaste  und die Türöffnertaste , bis (nach ca. 5 Sekunden) ein kurzer Quittungston ertönt.